



**SCARICHI PER DOCCIA**

AB-UND ÜBERLAUFGARNITUREN FÜR DUSCHE

VIDAGES POUR DOUCHE

SHOWER DRAINS

VALVULAS DESAGÜES PLATO DE DUCHA

СЛИВЫ ДЛЯ ДУША

### CRI AD 450 - CRI AD 455

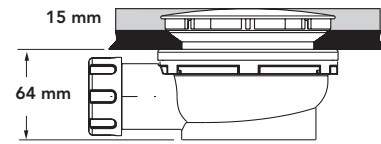

Portata (l/sec) Ablaufleitung Débit Flow rate - Cantidad Расход (л/мин)	0,45	EN 274 > 0,4
Altezza battente acqua Wasserstand Hauteur battant d'eau Water level Altura nivel del agua Уровень воды	15 mm	

- IT Piletta sifonata per piatto doccia, ispezionabile. Foro piatto doccia  $\varnothing$  90 mm. Tappo  $\varnothing$  120 mm
- DE Ablaufgarnitur mit herausnehmbarem Geruchverschluss. Für Duschwannen mit  $\varnothing$  90 mm Ablaufloch. Deckel  $\varnothing$  120 mm
- FR Bonde de douche, nettoyable. Trou du bac à douche  $\varnothing$  90 mm. Couvercle  $\varnothing$  120 mm
- EN Shower drain checkable.  $\varnothing$  90 mm shower plate.  $\varnothing$  120 mm plug
- ES Pileta sifonada para plato de ducha inspeccionable. Agujero plato ducha  $\varnothing$  90 mm. tapa  $\varnothing$  120 mm.
- RU Сифонный слив для душевого поддона доступный для осмотра. Отверстие душевого поддона  $\varnothing$  90 мм - пробка  $\varnothing$  120 мм

- IT **Guarnizione doppia opzionale.** Utilizzabile su piatti doccia in vetroresina per garantire la perfetta tenuta senza l'utilizzo di silicone.
- DE **Doppeldichtung (optional).** Für Duschwannen aus Glasfaserkunststoff, um eine perfekte Dichtheit ohne Silicon zu gewährleisten.
- FR **Joint double optionnel.** Usable sur bacs à douche en fibre de verre pour garantir la parfaite étanchéité sans l'usage de la silicone.
- EN **Optional double gasket.** Available for fibreglass shower plate. Grants a perfect tight without using silicon.
- ES **Junta doble opcional.** Utilizable en platos de ducha en vitroresina para garantizar la perfecta estanqueidad sin utilizar silicona
- RU **Двойное уплотнение дополнительно.** Подходит для использования на душевых поддонах из стеклопластика для обеспечения идеальной герметичности без использования силикона.

- IT Flangia filettata girevole
- DE Drehflansch mit Gewinde
- FR Bride filetée tournant
- EN Threaded rotating flange
- ES Pestaña roscada giratoria
- RU Резьбовой вращающийся фланец

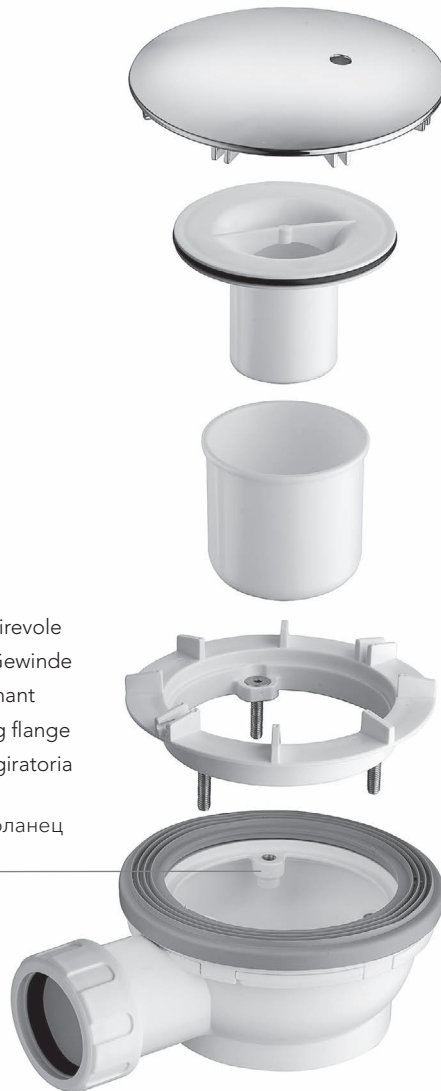

### CRI AD 450



- IT Piletta sifonata per piatto doccia ispezionabile
- DE Ablaufgarnitur mit herausnehmbarem Geruchsverschluss
- FR Bonde de douche, nettoyable
- EN Shower drain with removable siphon
- ES Pileta sifonada para plato de ducha inspeccionable
- RU Сифонный слив для душевого поддона доступный для осмотра

- 51 cromato 06 bianco
- 51 chrome 06 white

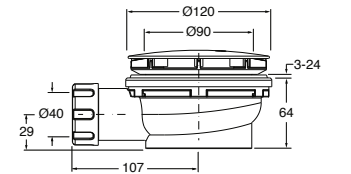

### CRI AD 455



- IT Piletta sifonata per piatto doccia ispezionabile
- DE Ablaufgarnitur mit herausnehmbarem Geruchsverschluss
- FR Bonde de douche, nettoyable
- EN Shower drain with removable siphon
- ES Pileta sifonada para plato de ducha inspeccionable
- RU Сифонный слив для душевого поддона доступный для осмотра

- 51 cromato 06 bianco
- 51 chrome 06 white
- 13 nero opaco 24 bianco opaco
- 13 black matt 24 white matt
- 28 spazzolato 95 lucido
- 28 brushed 95 polished

- 72 cromo nero lucido 75 cromo nero spazzolato
- 72 polished black chrome 75 brushed black chrome

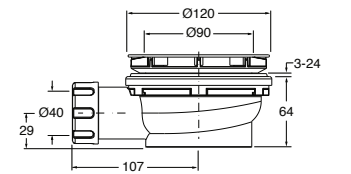

### CRI AD 470



- 00 grezzo
- 00 raw

- IT Piletta sifonata per piatto doccia ispezionabile, senza tappo
- DE Ablaufgarnitur mit herausnehmbarem Geruchsverschluss, ohne Deckel
- FR Bonde de douche, nettoyable. Sans Couvercle
- EN Shower drain with removable siphon, without drain cover
- ES Pileta sifonada para plato de ducha inspeccionable, sin tapón.
- RU Сифонный слив для душевого поддона доступный для осмотра- монолитным

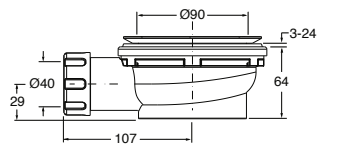

CRI AD 440

new

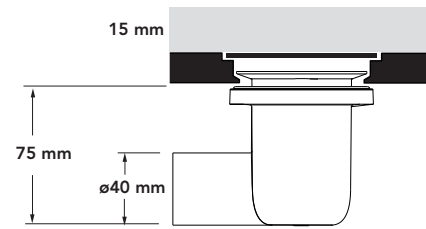

Portata (l/sec) Ablaufleitung Débit Flow rate - Cantidad Расход (л/мин)	0,52	EN 274 > 0,4
Altezza battente acqua Wasserstand Hauteur battant d'eau Water level Altura nivel del agua Уровень воды	15 mm	



- IT Piletta sifonata per piatto doccia ispezionabile  
Attacco ø 40 mm esterno  
Sezione rettangolare  
Senza tappo
- DE Ablaufgarnitur für Duschwanne mit herausnehmbarem Geruchsverschluss  
Anschluss ø 40 mm.  
Rechteckiger Querschnitt  
Ohne Deckel
- FR Bonde de douche, nettoyable.  
Raccord ø 40 mm.  
Section rectangulaire  
Sans couvercle
- EN Checkable shower drain  
lock nut ø 40 mm exterior connection  
rectangular section  
without drain cover
- ES Pileta sifonada para plato de ducha inspeccionable  
conjunción Ø 40 mm. exterior  
sección rectangular  
sin tapón
- RU Сифонный слив для душевого поддона доступный для осмотра.  
наружное крепление ø 40 мм  
прямоугольное сечение  
монолитным

CRI AD 440

new



- IT Piletta sifonata per piatto doccia ispezionabile,  
attacco ø 40 mm esterno - sezione rettangolare - senza  
tappo
- DE Ablaufgarnitur für Duschwanne mit herausnehmbarem  
Geruchsverschluss, Anschluss ø 40 mm - rechteckiger  
Querschnitt - ohne Deckel
- FR Bonde de douche, nettoyable. Raccord ø 40 mm.  
extérieur - section rectangulaire - Sans couvercle
- EN Shower drain with removable siphon, lock nut ø 40 mm  
exterior connection - rectangular section - without drain  
cover
- ES Pileta sifonada para plato de ducha inspeccionable.  
conjunción Ø 40 mm. exterior - sección rectangular - sin  
tapón.
- RU Сифонный слив для душевого поддона доступный  
для осмотра, наружное крепление ø 40 мм -  
прямоугольное сечение - монолитным

00 grezzo  
00 raw

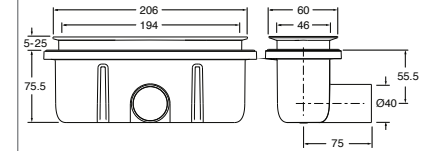

CRI AD 300 - CRI AD 880

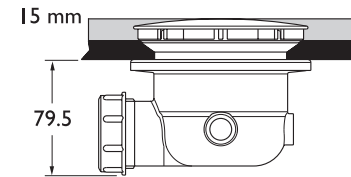

Portata (l/sec) Ablaufleitung Débit Flow rate - Cantidad Расход (л/мин)	0,52	EN 274 > 0,4
Altezza battente acqua Wasserstand Hauteur battant d'eau Water level Altura nivel del agua Уровень воды	15 mm	

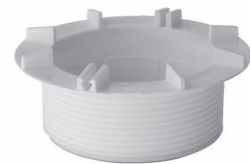

- IT Piletta sifonata per piatto doccia, ispezionabile.  
Foro piatto doccia  $\varnothing$  90 mm.  
Tappo  $\varnothing$  120 mm
- DE Ablaufgarnitur mit herausnehmbarem Geruchverschluss. Für Duschwannen mit  $\varnothing$  90 mm Ablaufloch. Deckel  $\varnothing$  120 mm
- FR Bonde de douche, nettoyable.  
Trou du bac à douche  $\varnothing$  90 mm. Couvercle  $\varnothing$  120 mm
- EN Shower drain checkable.  $\varnothing$  90 mm shower plate.  $\varnothing$  120 mm plug
- ES Pileta sifonada para plato de ducha inspeccionable.  
Agujero plato ducha  $\varnothing$  90 mm. tapa  $\varnothing$  120 mm.
- RU Сифонный слив для душевого поддона доступный для осмотра. Отверстие душевого поддона  $\varnothing$  90 мм - пробка  $\varnothing$  120 мм

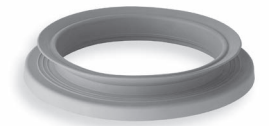
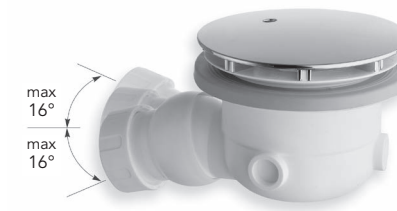

- IT **Uscita semisferica snodata** che permette la massima orientabilità facilitando la connessione alla tubazione di scarico in qualsiasi situazione.
- DE **Halbkugelgelenkiger Abgang**, der die maximale Schwenkbarkeit versichert und hierdurch die Verbindung an der Abflussleitung erleichtert.
- FR **Sortie demi-sphérique désarticulée** qui permet l'orientabilité maximum en facilitant la connexion au tuyauterie d'écoulement dans toutes les situations.
- EN **Semisferic swivel exit** extremely adjustable allowing an easy connection to the drain pipe.
- ES **Salida semiesférica con rótula** que permite la máxima orientabilidad facilitando la conexión a las tuberías de la red de desagüe en cualquier situación
- RU **Сифонный слив** для душевого поддона полностью доступный для осмотра. Отверстие душевого поддона  $\varnothing$  90 мм - пробка  $\varnothing$  120 мм
- IT **Drenaggio**  
Possibilità di connettere il raccordo per drenaggio lateralmente o posteriore.
- DE **Dränage**  
Anschluss für Restwasserentleerung seitlich oder hinten.
- FR **Drainage**  
Possibilité de connexion du raccord pour drainage latéralement ou postérieurement.
- EN **Drain connection**  
Possibility to join the drain connection to the back or sideways.
- ES **Drenaje**  
Posibilidad de conectar el racor para drenaje lateralmente o posteriormente.
- RU **Слив**  
Возможность подключения соединения для дренажа сбоку или сзади.
- IT **Guarnizione doppia opzionale.**  
Utilizzabile su piatti doccia in vetroresina per garantire la perfetta tenuta senza l'utilizzo di silicone.
- DE **Doppeldichtung (optional).**  
Für Duschwannen aus Glasfaserkunststoff, um eine perfekte Dichtheit ohne Silicon zu gewährleisten.
- FR **Joint double optionnel.**  
Usable sur bacs à douche en fibre de verre pour garantir la parfaite étanchéité sans l'usage de la silicone.
- EN **Optional double gasket.**  
Available for fibreglass shower plate. Grants a perfect tight without using silicon.
- ES **Junta doble opcional.**  
Utilizable en platos de ducha en vitroresina para garantizar la perfecta estanqueidad sin utilizar silicona
- RU **Двойное уплотнение дополнительно.**  
Подходит для использования на душевых поддонах из стеклопластика для обеспечения идеальной герметичности без использования силикона.

### CRI AD 300



IT Piletta sifonata per piatto doccia ispezionabile  
DE Ablaufgarnitur mit herausnehmbarem Geruchsverschluss  
FR Bonde de douche, nettoyable  
EN Shower drain with removable siphon  
ES Pileta sifonada para plato de ducha inspeccionable  
RU Сифонный слив для душевого поддона доступный для осмотра

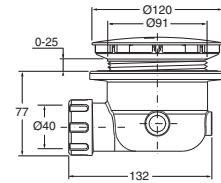

### CRI AD 350

\*CON DRENAGGIO  
\*WITH DRAIN CONNECTION

51 cromato 06 bianco  
51 chrome 06 white

### CRI AD 305



IT Piletta sifonata per piatto doccia ispezionabile, uscita semisferica snodata  
DE Ablaufgarnitur für Duschwanne mit herausnehmbarem Geruchsverschluss mit Halbkugelgelenkiger Abgang  
FR Bonde de douche, nettoyable. Sortie demi - sphérique  
EN Shower drain with removable siphon, outlet with ball joint  
ES Pileta sifonada para plato de ducha, inspeccionable Salida semiesférica con rótula  
RU Сифонный слив для душевого поддона доступный для осмотра, полусферический шарнирный выход

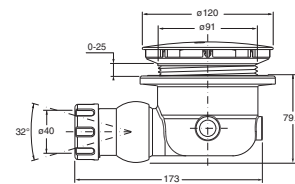

### CRI AD 355

\*CON DRENAGGIO  
\*WITH DRAIN CONNECTION

51 cromato 06 bianco  
51 chrome 06 white

### CRI AD 880



IT Piletta sifonata per piatto doccia ispezionabile  
DE Ablaufgarnitur mit herausnehmbarem Geruchsverschluss  
FR Bonde de douche, nettoyable  
EN Shower drain with removable siphon  
ES Pileta sifonada para plato de ducha  
RU Сифонный слив для душевого поддона доступный для осмотра

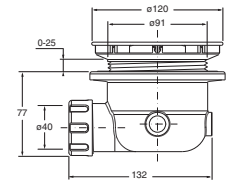

51 cromato 51 chrome	06 bianco 06 white	28 spazzolato 28 brushed
13 nero opaco 13 black matt	24 bianco opaco 24 white matt	95 lucido 95 polished
72 cromo nero lucido 72 polished black chrome	75 cromo nero spazzolato 75 brushed black chrome	

### CRI AD 890

\*CON DRENAGGIO  
\*WITH DRAIN CONNECTION

### CRI AD 885



IT Piletta sifonata per piatto doccia ispezionabile, uscita semisferica snodata  
DE Ablaufgarnitur für Duschwanne mit herausnehmbarem Geruchsverschluss mit Halbkugelgelenkiger Abgang  
FR Bonde de douche, nettoyable. Sortie demi - sphérique  
EN Shower drain with removable siphon, outlet with ball joint  
ES Pileta sifonada para plato de ducha, inspeccionable Salida semiesférica con rótula  
RU Сифонный слив для душевого поддона доступный для осмотра, полусферический шарнирный выход

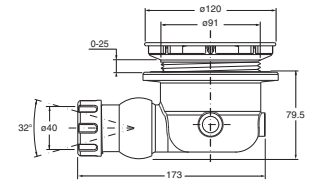

51 cromato 51 chrome	06 bianco 06 white	28 spazzolato 28 brushed
13 nero opaco 13 black matt	24 bianco opaco 24 white matt	95 lucido 95 polished
72 cromo nero lucido 72 polished black chrome	75 cromo nero spazzolato 75 brushed black chrome	

### CRI AD 895

\*CON DRENAGGIO  
\*WITH DRAIN CONNECTION



DRENAGGIO | DRÄNAGE | DRAINAGE | DRAIN CONNECTION | DRENAJE | СЛИВ



DRENAGGIO | DRÄNAGE | DRAINAGE | DRAIN CONNECTION | DRENAJE | СЛИВ

CRI AD 500 - CRI AD 520

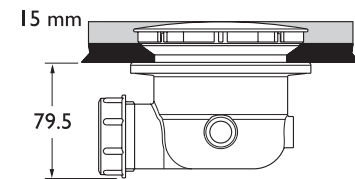

Portata (l/sec) Ablaufleitung Débit Flow rate - Cantidad Расход (л/мин)	0,52	EN 274 > 0,4
Altezza battente acqua Wasserstand Hauteur battant d'eau Water level Altura nivel del agua Уровень воды	15 mm	

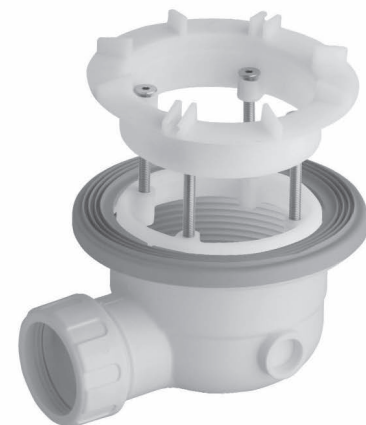

- IT Piletta sifonata per piatto doccia, ispezionabile.  
Foro piatto doccia  $\varnothing$  90 mm.  
Tappo  $\varnothing$  120 mm
- DE Ablaufgarnitur mit herausnehmbarem  
Geruchverschluss. Für Duschwannen mit  $\varnothing$  90 mm  
Ablaufloch. Deckel  $\varnothing$  120 mm
- FR Bonde de douche, nettoyable.  
Trou du bac à douche  $\varnothing$  90 mm. Couvercle  $\varnothing$  120 mm
- EN Shower drain checkable.  $\varnothing$  90 mm shower plate.  $\varnothing$   
120 mm plug
- ES Pileta sifonada para plato de ducha inspeccionable.  
Agujero plato ducha  $\varnothing$  90 mm.  
tapa  $\varnothing$  120 mm.
- RU Сифонный слив для душевого поддона доступный  
для осмотра. Отверстие душевого поддона  $\varnothing$  90  
мм - пробка  $\varnothing$  120 мм

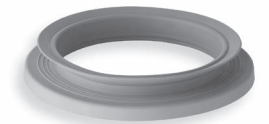
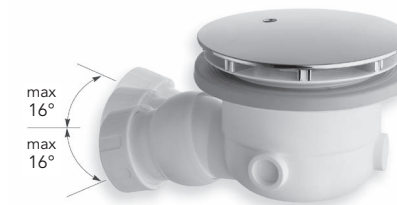

- IT **Uscita semisferica snodata** che permette  
la massima orientabilità facilitando la  
connessione alla tubazione di scarico in  
qualsiasi situazione.
- DE **Halbkugelgelenkiger Abgang**, der die  
maximale Schwenkbarkeit versichert  
und hierdurch die Verbindung an der  
Abflussleitung erleichtert.
- FR **Sortie demi-sphérique désarticulée**  
qui permet l'orientabilité maximum en  
facilitant la connexion au tuyauterie  
d'écoulement dans toutes les situations.
- EN **Semisferic swivel exit** extremely  
adjustable allowing an easy connection to  
the drain pipe.
- ES **Salida semiesférica con rótula** que  
permite la máxima orientabilidad  
facilitando la conexión a las tuberías  
de la red de desagüe en cualquier situación
- RU **Сифонный слив** для душевого поддона  
полностью доступный для осмотра.  
Отверстие душевого поддона  $\varnothing$  90 мм -  
пробка  $\varnothing$  120 мм
- IT **Drenaggio**  
Possibilità di connettere il raccordo per  
drenaggio lateralmente o posteriore.
- DE **Dränage**  
Anschluss für Restwasserentleerung  
seitlich oder hinten.
- FR **Drainage**  
Possibilité de connexion du raccord  
pour drainage latéralement  
ou postérieurement.
- EN **Drain connection**  
Possibility to join the drain connection  
to the back or sideways.
- ES **Drenaje**  
Posibilidad de conectar el racor para  
drenaje lateralmente o posteriormente.
- RU **Слив**  
Возможность подключения  
соединения для дренажа сбоку или  
сзади.
- IT **Guarnizione doppia opzionale.**  
Utilizzabile su piatti doccia in vetroresina  
per garantire la perfetta tenuta  
senza l'utilizzo di silicone.
- DE **Doppeldichtung (optional).**  
Für Duschwannen aus Glasfaserkunststoff,  
um eine perfekte Dichtheit ohne Silicon zu  
gewährleisten.
- FR **Joint double optionnel.**  
Usable sur bacs à douche en fibre de verre  
pour garantir la parfaite étanchéité sans  
l'usage de la silicone.
- EN **Optional double gasket.**  
Available for fibreglass shower plate.  
Grants a perfect tight without using  
silicon.
- ES **Junta doble opcional.**  
Utilizable en platos de ducha en  
vitroresina para garantizar la perfecta  
estanqueidad sin utilizar silicona
- RU **Двойное уплотнение дополнительно.**  
Подходит для использования на  
душевых поддонах из стеклопластика  
для обеспечения идеальной  
герметичности без использования  
силикона.

### CRI AD 500



IT Piletta sifonata per piatto doccia ispezionabile  
DE Ablaufgarnitur mit herausnehmbarem Geruchsverschluss  
FR Bonde de douche, nettoyable  
EN Shower drain with removable siphon  
ES Pileta sifonada para plato de ducha inspeccionable  
RU Сифонный слив для душевого поддона доступный для осмотра

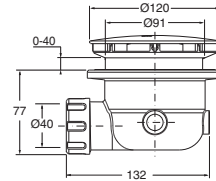

51 cromato  
51 chrome

06 bianco  
06 white

### CRI AD 520



IT Piletta sifonata per piatto doccia ispezionabile  
DE Ablaufgarnitur mit herausnehmbarem Geruchsverschluss  
FR Bonde de douche, nettoyable  
EN Shower drain with removable siphon  
ES Pileta sifonada para plato de ducha inspeccionable  
RU Сифонный слив для душевого поддона доступный для осмотра

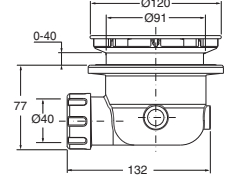

51 cromato  
51 chrome

06 bianco  
06 white

28 spazzolato  
28 brushed

13 nero opaco  
13 black matt

24 bianco opaco  
24 white matt

95 lucido  
95 polished

72 cromo nero lucido  
72 polished black chrome

75 cromo nero spazzolato  
75 brushed black chrome

### CRI AD 505



IT Piletta sifonata per piatto doccia ispezionabile, uscita semisferica snodata  
DE Ablaufgarnitur für Duschwanne mit herausnehmbarem Geruchsverschluss mit Halbkugelgelenkiger Abgang  
FR Bonde de douche, nettoyable. Sortie demi - sphérique  
EN Shower drain with removable siphon, outlet with ball joint  
ES Pileta sifonada para plato de ducha, inspeccionable Salida semiesférica con rótula  
RU Сифонный слив для душевого поддона доступный для осмотра, полусферический шарнирный выход

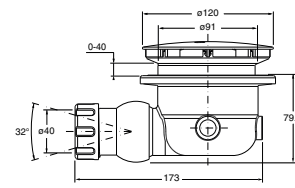

51 cromato  
51 chrome

06 bianco  
06 white

### CRI AD 525



IT Piletta sifonata per piatto doccia ispezionabile, uscita semisferica snodata  
DE Ablaufgarnitur für Duschwanne mit herausnehmbarem Geruchsverschluss mit Halbkugelgelenkiger Abgang  
FR Bonde de douche, nettoyable. Sortie demi - sphérique  
EN Shower drain with removable siphon, outlet with ball joint  
ES Pileta sifonada para plato de ducha, inspeccionable Salida semiesférica con rótula  
RU Сифонный слив для душевого поддона доступный для осмотра, полусферический шарнирный выход

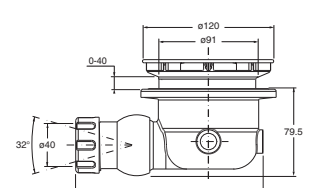

51 cromato  
51 chrome

06 bianco  
06 white

28 spazzolato  
28 brushed

13 nero opaco  
13 black matt

24 bianco opaco  
24 white matt

95 lucido  
95 polished

72 cromo nero lucido  
72 polished black chrome

75 cromo nero spazzolato  
75 brushed black chrome

CRI AD 200

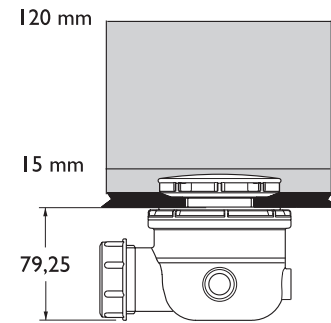

Portata (l/sec) Ablaufleitung Débit Flow rate - Cantidad Расход (л/мин)	0,42	EN 274 —
Altezza battente acqua Wasserstand Hauteur battant d'eau Water level Altura nivel del agua Уровень воды	15 mm	

Portata (l/sec) Ablaufleitung Débit Flow rate - Cantidad Расход (л/мин)	0,70	EN 274 > 0,4
Altezza battente acqua Wasserstand Hauteur battant d'eau Water level Altura nivel del agua Уровень воды	120 mm	

- IT Piletta sifonata per piatto doccia, ispezionabile.  
Foro piatto doccia  $\varnothing$  50/55 mm.  
Tappo  $\varnothing$  86 mm
- DE Ablaufgarnitur mit herausnehmbarem Geruchverschluss. Für Duschwannen mit  $\varnothing$  50-55 mm Ablaufloch. Abdeckhaube  $\varnothing$  86 mm
- FR Bonde de douche, nettoyable.  
Sortie avec calotte  $\varnothing$  50-55 mm. Couvreclac  $\varnothing$  86 mm
- EN Shower drain checkable.  $\varnothing$  50/55 mm shower plate.  
 $\varnothing$  86 mm plug
- ES Pileta sifonada para plato de ducha inspeccionable.  
Agujero plato ducha  $\varnothing$  50/5 mm.  
tapa  $\varnothing$  86 mm.
- RU Сифонный слив для душевого поддона доступный для осмотра. Отверстие душевого поддона  $\varnothing$  50-55 мм - пробка  $\varnothing$  86 мм



- IT **Uscita semisferica snodata** che permette la massima orientabilità facilitando la connessione alla tubazione di scarico in qualsiasi situazione.
- DE **Halbkugelgelenkiger Abgang**, der die maximale Schwenkbarkeit versichert und hierdurch die Verbindung an der Abflussleitung erleichtert.
- FR **Sortie demi-sphérique désarticulée** qui permet l'orientabilité maximum en facilitant la connexion au tuyauterie d'écoulement dans toutes les situations.
- EN **Semisferic swivel exit** extremely adjustable allowing an easy connection to the drain pipe.
- ES **Salida semiesférica con rótula** que permite la máxima orientabilidad facilitando la conexión a las tuberías de la red de desagüe en cualquier situación
- RU **Сифонный слив** для душевого поддона полностью доступный для осмотра. Отверстие душевого поддона  $\varnothing$  90 мм - пробка  $\varnothing$  120 мм
- IT **Drenaggio**  
Possibilità di connettere il raccordo per drenaggio lateralmente o posteriore.
- DE **Dränage**  
Anschluss für Restwasserentleerung seitlich oder hinten.
- FR **Drainage**  
Possibilité de connexion du raccord pour drainage latéralement ou postérieurement.
- EN **Drain connection**  
Possibility to join the drain connection to the back or sideways.
- ES **Drenaje**  
Posibilidad de conectar el racor para drenaje lateralmente o posteriormente.
- RU **Слив**  
Возможность подключения соединения для дренажа сбоку или сзади.



### CRI AD 200



- IT Piletta sifonata per piatto doccia ispezionabile.  
Uscita con calotta Ø 40 mm -  
Foro piatto doccia Ø 50-55 mm - Tappo Ø 86 mm.
- DE Ablauf für Duschwanne mit Innensiphon kontrollierbar  
Abgang mit Überwurf Ø 40 mm - Duschwanne mit  
Ø 50-55 mm Ablaufloch - Abdeckhaube Ø 86 mm.
- FR Bonde de douche, nettoyable.  
Sortie avec calotte Ø 40 mm - Trou du bac à douche  
Ø 50-55 mm - Couvercle Ø 86 mm.
- EN New drainage for shower plate, and inspectable.  
Connection for pipe fitting  
Ø 40 mm - shower plate hole Ø 50-55 mm - plug Ø 86 mm.
- ES Pileta sifonada para plato de ducha, inspeccionable  
Salida con dado Ø40 mm - Agujero plato ducha  
Ø 50-55 mm tapa Ø 86 mm
- RU Сифонный слив для душевого поддона доступный  
для осмотра. Выход с гайкой Ø 40 мм - отверстие  
душевого поддона Ø 50-55 мм - пробка Ø 86 мм

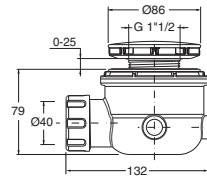

### CRI AD 250

\*CON DRENAGGIO  
\*WITH DRAIN CONNECTION

51 cromato 06 bianco  
51 chrome 06 white

### CRI AD 205



- IT Piletta sifonata per piatto doccia ispezionabile, uscita  
semisferica snodata con calotta  
Ø 40 mm - foro piatto doccia Ø 50-55 mm - tappo Ø 86 mm
- DE Ablaufgarnitur mit herausziehbarem Geruchverschluss,  
Abgang mit Überwurf Ø 40 mm -  
Ablaufloch Ø 50-55 mm - Abdeckhaube Ø 86 mm
- FR Bonde de douche, nettoyable.  
Sortie avec calotte Ø 40 mm. Trou du bac à douche  
Ø 50-55 mm. Couvercle Ø 86 mm
- EN Shower drain with removable siphon, outlet with  
connecting nut Ø 40 mm - shower tray hole Ø 50-55 mm  
- drain cover Ø 86 mm
- ES Pileta sifonada para plato de ducha, inspeccionable  
Salida semiesférica con rótula con dado Ø40 mm -  
Agujero plato ducha Ø 50-55 mm tapa Ø86 mm
- RU Сифонный слив для душевого поддона доступный  
для осмотра, полусферический шарнирный выход  
с гайкой Ø 40 мм - отверстие душевого поддона  
Ø 50-55 мм - пробка Ø 86 мм

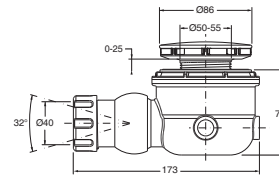

### CRI AD 255

\*CON DRENAGGIO  
\*WITH DRAIN CONNECTION

51 cromato 06 bianco  
51 chrome 06 white

### CRI AD 730



- IT Piletta di scarico sifonata in PP, attacco con calotta  
Ø 40 mm con griglia in ottone Ø 80 mm.
- DE Ablaufgarnitur aus Polypropylen mit herausnehmbarem  
Geruchverschluss. Abgang Ø 40 mm.  
Siebventil aus Messing Ø 80 mm
- FR Bonde de vidage siphonnée en PP, fixation avec calotte  
Ø 40 mm., avec grille en laiton Ø 80 mm.
- EN PP shower drain Ø 40mm connection with Ø 80 mm  
brass grid
- ES Pileta de desagüe con sifón en PP, fijado con dado Ø 40  
mm, con rejilla latón Ø 80 mm.
- RU Слив с сифоном из PP, соединение Ø 40 мм  
с решеткой из латуни Ø 80 мм

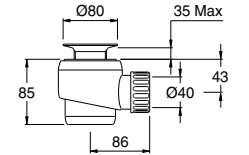

51 cromato  
51 chrome

### CRI AD 580



- IT Piletta di scarico in PP, attacco con calotta Ø 40 mm  
G.1"1/2, con griglia in metallo Ø 80 mm
- DE Ablaufgarnitur aus Polypropylen, Anschluss mit Überwurf  
Ø 40 mm G 1"1/2 mit Rost aus Metall Ø 80 mm
- FR Bonde de vidage en PP, fixation avec queue Ø 40 mm.  
G.1"1/2, avec grille en métal Ø 80 mm.
- EN PP shower drain Ø 40mm connection G.1"1/2  
with Ø 80 mm metal grid
- ES Pileta de desagüe en PP, fijación con codo Ø 40 mm.  
G.1"1/2, con rejilla en metal Ø 80 mm.
- RU Слив из PP, соединение Ø 40 мм G.1"1/2 с решеткой  
из металл Ø 80 мм

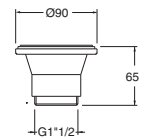

51 cromato  
51 chrome



DRENAGGIO | DRÄNAGE | DRAINAGE | DRAIN CONNECTION | DRENAJE | СЛИВ  
+ € 12,40

### CRI AD 109

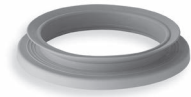

IT Guarnizione a doppia tenuta per piletta  
DE Doppeldichtung für Ablaufgarnitur  
FR Double joint d'étanchéité pour vidage  
EN Waste gasket double tight models  
ES Junta de goma doble para pileta  
RU Уплотнение двойной герметизации для стока

00 grezzo  
00 raw



### CRI AD 088



IT Tubo in polipropilene estensibile ø 40mm. Lunghezza da cm 34 a cm 90. Uscita ø 40 mm e ø 40/50 mm. Utilizzabile su tutti i tipi di doccia  
DE Ausdehnbares Rohr aus Polypropylen ø 40 mm. Länge von 34 cm bis 90 cm. Für alle Duschwannen  
FR Tube en polypropylène extensible ø 40 mm. Longueur de cm 34 à cm 90 Sortie ø 40 mm. et ø 40/50 mm. Utilisable sur tous les modèles de bonde de douche  
EN Extensible polypropylene pipe ø 40 mm. Available length from cm 34 to cm 90. Exit ø 40 mm and ø 40/50 mm. Fit on every shower models  
ES Tubos en polipropileno extensibles. Largo de 34 cm a 90 cm Salida 40 mm y 40/50 mm. Utilizar en todos los tipos de ducha  
RU Удлиняемая труба из полипропилена ø 40 мм. Длина от 34 до 90 см. Выход ø 40 и ø 40/50 мм. Может использоваться для душей всех типов

00 grezzo  
00 raw

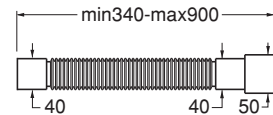

### CRI AS 017



IT Raccordo curvo in PEH, attacco a 45° ø 40/50 mm.  
DE Stutzen aus Polyäthylen, Ablaufbogen 45°, Abgang 40/50 mm  
FR Raccord courbé en PEH, raccord à 45° ø 40/50 mm.  
EN PEH curved adaptor 45° connection ø 40-50 mm.  
ES Racor curvo en PEH, fijación 45° Ø 40/50 mm  
RU Изогнутое соединение из PEH, крепление под углом 45° ø 40/50 мм

00 grezzo  
00 raw

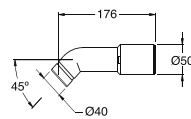

### CRI AS 018



IT Raccordo diritto in PEH, attacco ø 40/50 mm  
DE Stutzen, Anschluss ø 40/50 mm  
FR Raccord droit en PEH, raccord à 45° ø 40/50 mm  
EN PEH adaptor ø 40-50 mm connection  
ES Racor directo en PEH, fijación Ø 40/50 mm.  
RU Изогнутое соединение из PEH, крепление ø 40/50 мм

00 grezzo  
00 raw

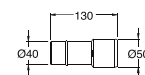

### CRI AS 024



IT Raccordo eccentrico in PEH, attacco ø 40/50 mm.  
DE Stutzen aus Polyäthylen, Abgang 40/50 mm  
FR Raccord excentrique en PEH, raccord ø 40/50 mm.  
EN PEH eccentric adaptor ø 40-50 mm connection  
ES Racor excéntrico en PEH, fijación Ø 40/50 mm.  
RU Эксцентриковое соединение из PEH, крепление ø 40/50 мм

00 grezzo  
00 raw

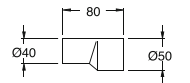

### CRI RI 033



IT Coperchio in ABS ø 120 mm - CRI AD 300 - CRI AD 500  
DE Abdeckhaube aus ABS ø 120 mm - CRI AD 300 - CRI AD 500  
FR Couvercle en ABS ø 120 mm - CRI AD 300 - CRI AD 500  
EN ABS plug ø 120 mm - CRI AD 300 - CRI AD 500  
ES Tapa ABS Ø 120 mm - CRI AD 300 - CRI AD 500  
RU Пластиковая крышка ø 120 мм - CRI AD 300 - CRI AD 500

51 cromato 06 bianco  
51 chrome 06 white

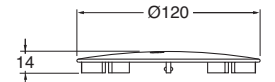

### CRI RI 236



IT Coperchio in ABS ø 120 mm - CRI AD 520 - CRI AD 880  
DE Abdeckhaube aus ABS ø 120 mm - CRI AD 520 - CRI AD 880  
FR Couvercle en ABS ø 120 mm - CRI AD 520 - CRI AD 880  
EN ABS plug ø 120 mm - CRI AD 520 - CRI AD 880  
ES Tapa ABS Ø 120 mm - CRI AD 520 - CRI AD 880  
RU Пластиковая крышка ø 120 мм - CRI AD 520 - CRI AD 880

51 cromato 06 bianco 28 spazzolato  
51 chrome 06 white 28 brushed

13 nero opaco 24 bianco opaco 95 lucido  
13 black matt 24 white matt 95 polished

72 cromo nero lucido 75 cromo nero spazzolato  
72 polished black chrome 75 brushed black chrome

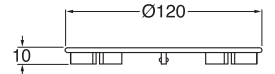

### CRI RI 037



IT Coperchio in ABS ø 90 mm - CRI AD 200  
DE Abdeckhaube aus ABS ø 90 mm - CRI AD 200  
FR Couvercle en ABS ø 90 mm - CRI AD 200  
EN ABS plug ø 90 mm - CRI AD 200  
ES Tapa ABS Ø 90 mm- CRI AD 200  
RU Пластиковая крышка ø 90 мм- CRI AD 200

51 cromato 06 bianco  
51 chrome 06 white

