



WPD/WPHD T90

Produktbeschreibung

Großwasserzähler Typ WPD/WPHD für Warmwasser bis 90 °C

Verwendungszweck

Zur Messung von Trinkwasser bis 90 °C

Zur Messung von sauberem Brauchwasser bis 90 °C

Lieferumfang

1 Wasserzähler, 1 Montageanleitung

Bemerkung

Diese Montageanleitung richtet sich nur an qualifiziertes Fachpersonal.

Grundlegende Installationsschritte sind daher nicht beschrieben.

Bei den Nenngrößen DN150 bis DN300 ist der abgelesene Zählerstand mit Faktor x10 zu multiplizieren.

Zulässige Einbaulagen

Die Baureihe ist für die Einbaulagen horizontal und vertikal bestimmt.

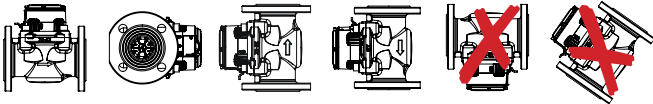

Installationsanleitung

- Die WP Baureihe ist für die Strömungsempfindlichkeitsklasse U0/D0 geeignet (keine Ein- / Auslaufstrecke erforderlich). Um jedoch die besten Messergebnisse zu erreichen, empfehlen wir die nationalen Vorschriften und anerkannten Regeln der Technik zu beachten.
- Für die Baureihe WP werden als gerade Einlaufstrecke mindestens 3xDN empfohlen.
- Idealerweise sollten als Auslaufstrecke mindestens 2xDN vorhanden sein.
- Vor der Installation des Zählers ist die Rohrleitung sorgfältig zu spülen.
- Der Rohrleitungsquerschnitt sollte direkt vor und hinter dem Zähler nicht reduziert werden.
- Flanschdichtungen dürfen nicht in die Rohrleitung hineinragen.
- Es muss darauf geachtet werden, dass die Durchflussrichtung des Zählers mit der Durchflussrichtung der Rohrleitung übereinstimmt.
- Ventile oder sonstige Durchflussregulierungen sollten möglichst hinter dem Zähler montiert werden.
- Der Zähler sollte nicht an der höchsten Stelle der Rohrinstallation installiert werden, damit sich keine Luftblasen im Zähler bilden können und die Rohrleitung dadurch immer vollständig gefüllt ist.
- Der Zähler sollte ggf. durch einen entsprechenden Filter geschützt werden, damit keine Fremdpartikel, wie z. B. Steine oder Sand, in das Messgerät gelangen.
- Der Zähler muss vor Druckschlägen im Rohrleitungsnetz geschützt werden.
- Die maximale Medientemperatur darf die zulässigen 90 °C für Warmwasser nicht überschreiten.
- Um Beschädigungen des Messeinsatzes durch Druckschläge zu vermeiden, muss die Rohrleitung nach der Installation langsam gefüllt werden.
- Es ist dafür zu sorgen, dass der Zähler spannungsfrei in der Rohrleitung eingebaut wird. Bei einem nicht spannungsfreien Einbau kann das Zählergehäuse beschädigt werden und es kann Wasser entweichen.

- Der Rohrleitungsdruck darf den zulässigen Betriebsdruck des Zählers nicht überschreiten, da dies zu Undichtigkeiten und Beschädigungen des Zählers führen kann.
- Um die Demontage des Zählers zu verhindern, empfehlen wir, die Anschlussschnittstelle mittels einer Benutzersicherung (Klebbemarke, Verplombung o. ä.) zu sichern.
- Alle Baureihen sind für die Messung von Rückströmung nicht geeignet.

Entsorgung

Um die Abfallmengen zu reduzieren, sollen Altgeräte vorrangig wiederverwendet oder die Abfälle einer stofflichen oder anderen Form der Verwertung zugeführt werden. Dies ist nur möglich, wenn Altgeräte, sonstige Zubehörteile und Verpackungen der Produkte wieder dem Hersteller zurückgeführt oder bei Wertstoffhöfen abgegeben werden. Unsere Geschäftsprozesse sehen in der Regel vor, dass wir bzw. die von uns eingesetzten Fachfirmen Altgeräte inklusive Batterien, sonstigem Zubehör und Verpackungsmaterial nach deren Austausch bzw. Ende der Nutzungsdauer wieder mitnehmen und fachgerecht entsorgen.

Sofern diesbezüglich keine andere vertragliche Regelung getroffen wurde, können alternativ die Altgeräte, Zubehör und ggf. Verpackungsmaterial auch bei unserer Betriebsstätte in D-09619 Mulda, Talstraße 2, kostenlos abgegeben werden. ZENNER stellt in jedem Fall die fachgerechte Entsorgung sicher.

Achtung!

Die Geräte dürfen nicht über die kommunalen Abfalltonnen (Hausmüll) entsorgt werden. Sie helfen dadurch, die natürlichen Ressourcen zu schützen und die nachhaltige Wiederverwertung von stofflichen Ressourcen zu fördern.



Fragen richten Sie bitte an info@zenner.com

Die neuesten Informationen zu diesem Produkt und die aktuellste Version dieser Anleitung finden Sie im Internet unter www.zenner.de

Abmessungen und Gewichte

Nennweite	DN	mm	50	65	80	100	125	150	200	250
Betriebsdruck	MAP	bar	16	16	16	16	16	16	16	16
Baulänge ¹	L	mm	200	200	225	250	250	300	350	450
Höhe	H1	mm	135	135	143	152	152	183	215	267
Höhe	H2	mm	75	85	95	105	115	135	160	193
Gesamthöhe ca. ²	H1+H2	mm	210	220	238	257	267	318	375	460
Durchmesser Flansch	D	mm	165	185	200	220	250	285	340	405
Durchmesser Lockreis	D1	mm	125	145	160	180	210	240	295	355
Anzahl Schrauben	-	Stück	4	4	8	8	8	8	12	12
Schraubengröße	-	mm	M16	M16	M16	M16	M16	M20	M20	M24
Durchmesser Schraubenloch	-	mm	19	19	19	19	19	23	23	28
Gewicht ca.	-	kg	9,1	11,8	13,4	16,9	20,1	31,5	49	68

Fernübertragung

Impulswertigkeit Reed	-	l/Imp.	100	100	100	100	100	1000	1000	1000
Impulswertigkeit Modulatorscheibe	-	l/Imp.	10	10	10	10	10	100	100	100

¹ Andere Baulängen (ISO Baulängen) auf Anfrage

² Gesamthöhe WPDE/WPHDE + 20mm

Flansche nach ISO 7005-2. Andere Flansche auf Anfrage

Achtung: Nicht alle Ausführungen sind in allen Märkten erhältlich

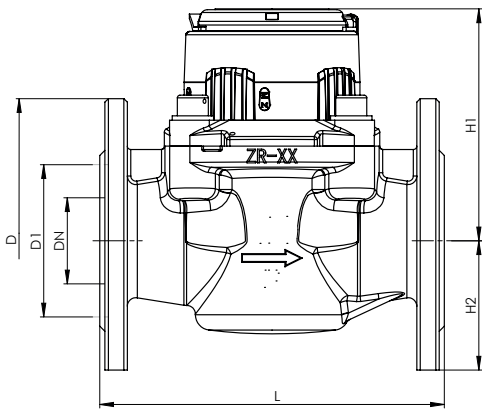

Abmessungen

ZENNER International GmbH & Co. KG

Heinrich-Barth-Straße 29 | 66115 Saarbrücken | Germany

Phone +49 681 99 676-30

E-Mail info@zenner.com

Fax +49 681 99 676-3100

Internet www.zenner.de

WPD/WPHD T90

Product description

Bulk water meter type WPD/WPHD für hot water up to 90 °C

Intended use

For the measurement of drinking water up to 90 °C

For the measurement of clean service water up to 90 °C

Scope of delivery

1 water meter, 1 instruction manual

Remark

This installation manual is intended for qualified specialists only.

Basic installation steps are therefore not described.

For the nominal sizes DN150 to DN300, the meter reading must be multiplied by a factor of x10

Permissible installation positions

The WP series is intended for installation in the horizontal and vertical positions.

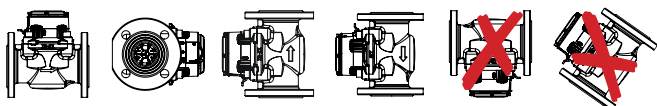

Installation manual

- The WP series has been approved with a flow sensitivity class U0/D0 (No inlet and outlet section required) However, to achieve the best measurement results, we recommend observing national regulations and recognised rules of technology.
- For WP series is recommended a straight inlet section of at least 3xDN.
- Ideally, at least 2xDN should be available as the outlet distance.
- Before installing the meter, the piping must be thoroughly flushed out.
- The pipe diameter should not be reduced, directly in front and behind the meter.
- Flange gaskets must not extend into the pipe.
- It must be ensured that the flow direction of the meter matches that of the pipe.
- Valves or other flow regulators should be installed, where possible, behind the meter.
- The meter should be installed, where possible, at the highest point of the pipe installation so that air bubbles are not able to form in the meter and the pipe is always completely filled.
- If necessary, the meter should be protected by a corresponding filter, so that no foreign particles, such as stones or sand, are flushed into the measuring instrument and cause damage.
- The meter must be protected against pressure surges in the pipe network.
- The maximum water temperature must not exceed the permissible 90 °C for hot water.
- In order to prevent damage to the measuring insert caused by pressure surges, the pipe must be slowly filled following installation.
- It must be ensured that the meter is installed in a tensionless state in the pipe. In the case of a not tensionless installation, the housing of the measuring instrument can be damaged and water may escape.
- The pipeline pressure must not exceed the maximum working pressure of the meter, as this can lead to leaks and damage of the meter.

- To prevent the disassembly of the meter we recommend to secure the connection interface with a safety device (adhesive label, seal, etc.).
- All series are not suitable for measuring reverse flow.

Disposal

In order to reduce the amount of waste, old appliances should be reused as a matter of priority or the waste should be sent for recycling or other forms of recovery. This is only possible if old appliances, other accessories and packaging of the products are returned to the manufacturer or handed in at recycling centres. Our business processes generally provide that we or the specialist companies we use take old devices including batteries, other accessories and packaging material back with us after they have been replaced or at the end of their useful life and dispose of them properly. Insofar as no other contractual arrangement has been made in this respect, your local or municipal authority or the local waste disposal company can give you information relating the collection points for your used equipments. ZENNER will always ensure correct disposal.

Attention!

Do not dispose of the devices with domestic waste. In this way, you will help to protect natural resources and to promote the sustainable reuse of material resources.



For any question, please contact info@zenner.com

The latest information on this product and the current version of these instructions can be found at www.zenner.com

Weight and dimensions

Nominal diameter	DN	mm	50	65	80	100	125	150	200	250
Operating pressure	MAP	bar	16	16	16	16	16	16	16	16
Overall length ¹	L	mm	200	200	225	250	250	300	350	450
Height	H1	mm	135	135	143	152	152	183	215	267
Height	H2	mm	75	85	95	105	115	135	160	193
Total height approx. ²	H1+H2	mm	210	220	238	257	267	318	375	460
Flange diameter	D	mm	165	185	200	220	250	285	340	405
Bolt circle diameter	D1	mm	125	145	160	180	210	240	295	355
Number of bolts	-	pcs.	4	4	8	8	8	8	12	12
Screw size	-	mm	M16	M16	M16	M16	M16	M20	M20	M24
Bolt hole diameter	-	mm	19	19	19	19	19	23	23	28
Weight approx.	-	kg	9,1	11,8	13,4	16,9	20,1	31,5	49	68

Remote transmission

Pulse value Reed	-	l/pulse	100	100	100	100	100	1000	1000	1000
Pulse value modulator disc	-	l/pulse	10	10	10	10	10	100	100	100

¹ Other overall lengths (WS/ISO lengths) on request.

² Total height WPDE/WPHDE + 20 mm

Flanges according to ISO 7005-2. Other flanges on request

Attention: Not all versions are available in all markets

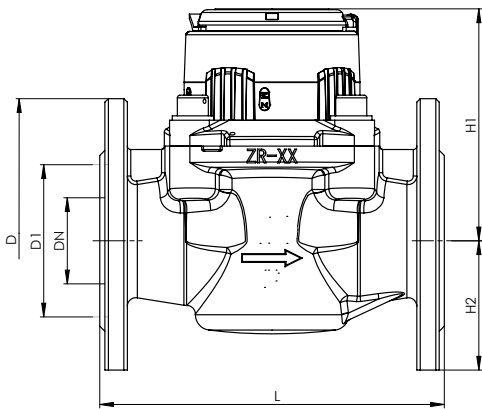

Dimensions

ZENNER International GmbH & Co. KG

Heinrich-Barth-Straße 29 | 66115 Saarbrücken | Germany

Phone +49 681 99 676-30

E-Mail info@zenner.com

Fax +49 681 99 676-3100

Internet www.zenner.com

WPD/WPHD T90

Description de produit

Compteur de gros débits type WPD/WPHD pour eau chaude jusqu'à 90 °C

Usage prévu

Pour la mesure de l'eau potable jusqu'à 90 °C

Pour la mesure de la consommation d'eau de traitement propre jusqu'à 90 °C

Contenu de livraison

1 compteur d'eau, 1 manuel d'installation

Remarque

Ces instructions de montage sont destinées exclusivement à un personnel qualifié. Les étapes d'installation de base n'y sont donc pas décrites. Pour les diamètres DN150 à DN300, la valeur lue du compteur est à multiplier par le facteur x10.

Positions d'installation autorisées

La série est destinée à l'installation en position horizontale et verticale.

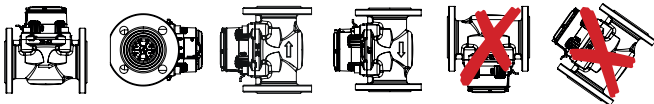

Instructions de montage

- La série WP est adaptée à la classe de sensibilité au flux U0/D0 (aucune section d'entrée / sortie nécessaire). Toutefois, pour obtenir les meilleurs résultats de mesure, nous recommandons de respecter les prescriptions nationales et les règles techniques reconnues.
- Pour la série WP on conseille un tronçon de tuyauterie droit en amont d'au moins 3xDN.
- Dans l'idéal, au moins 2xDN devraient être disponibles comme section de sortie.
- Avant d'installer le compteur, la tuyauterie doit être soigneusement rincée.
- La section du tube ne doit pas être réduite juste devant et derrière le compteur.
- Les joints de bride ne doivent pas pénétrer dans la tuyauterie.
- Veillez à ce que le sens d'écoulement du compteur corresponde au sens d'écoulement de la conduite.
- Des vannes ou autres régulateurs de débit doivent être installés si possible derrière le compteur.
- Si possible, l'appareil de mesure doit toujours être installé au point le plus bas de l'installation de la tuyauterie afin d'éviter la formation de bulles d'air dans le compteur et pour garantir le remplissage complet du tuyau.
- Si nécessaire, l'appareil de mesure doit être protégé par un filtre adéquat afin qu'aucune particule étrangère, comme des pierres ou du sable, ne puisse pénétrer dans l'appareil de mesure.
- Le compteur doit être protégé contre les montées de pression dans le réseau de conduites.
- La température maximale de l'eau ne doit pas dépasser les 90 °C autorisés pour l'eau chaude.
- Pour éviter des dégâts sur le mécanisme liés à des chocs de pression, la conduite doit être remplie lentement après installation.
- Il faut veiller à ce que le compteur soit installé dans la tuyauterie sans tension. Si l'appareil n'est pas installé hors tension, le boîtier peut être endommagé et l'eau peut s'en échapper.

- La pression hydraulique ne doit pas dépasser la pression de service autorisée du compteur, car cela entraîne des fuites et des avaries sur le compteur.
- Pour éviter le démontage du compteur, il est recommandé de sécuriser les points d'installation sur la canalisation au moyen d'un sceau (vignette, scellement).
- Toutes les séries ne sont pas adaptées à la mesure de l'écoulement inverse.

Recyclage

Pour réduire la quantité de déchets, les appareils usagés doivent être recyclés en priorité resp. les matériaux qui les composent doivent être réutilisés ou valorisés sous une autre forme. Ceci n'est possible que si les appareils usagés, ou autres composants ainsi que les emballages des produits sont recyclés de façon professionnelle. Pour tous renseignements, veuillez-vous adresser aux autorités communales chargées du recyclage. ZENNER peut également recycler votre appareil usagé, autres composants et emballages. Les points de reprise de vos appareils usagés sont disponibles par exemple à la mairie locale, auprès des déchetteries locales. ZENNER assure dans tous les cas un recyclage professionnel.

Attention !

Les appareils usagés ne doivent pas être jetés avec les ordures ménagères. Vous contribuez ainsi à la protection des ressources naturelles et à la promotion du recyclage durable des matériaux.



Pour toutes questions, contactez info@zenner.com

Vous trouverez des informations mises à jour sur ce produit ainsi que notre manuel de montage sur notre site www.zenner.com/fr

Mesures et poids										
Diamètre nominal	DN	mm	50	65	80	100	125	150	200	250
Pression de service	MAP	bar	16	16	16	16	16	16	16	16
Longueur ¹	L	mm	200	200	225	250	250	300	350	450
Hauteur	H1	mm	135	135	143	152	152	183	215	267
Hauteur	H2	mm	75	85	95	105	115	135	160	193
Hauteur totale environ ²	H1+H2	mm	210	220	238	257	267	318	375	460
Diamètre bride	D	mm	165	185	200	220	250	285	340	405
Diamètre cercle de perçage	D1	mm	125	145	160	180	210	240	295	355
Nombre de vis	-	Pièce	4	4	8	8	8	8	12	12
Taille des vis	-	mm	M16	M16	M16	M16	M16	M20	M20	M24
Diamètre trou de vis	-	mm	19	19	19	19	19	23	23	28
Poids env.	-	kg	9,1	11,8	13,4	16,9	20,1	31,5	49	68

Transmission de données										
Valeur d'impulsion Reed	-	l/Imp.	100	100	100	100	100	1000	1000	1000
Valeur d'impulsion disque de modulation	-	l/Imp.	10	10	10	10	10	100	100	100

¹ Autres longueurs (longueurs WS/ISO) sur demande
² Hauteur totale WPDE/WPHDE + 20mm
 Bride selon ISO 7005-2. Autres brides sur demande
 Attention : Toutes les versions ne sont pas disponibles pour tous les marchés

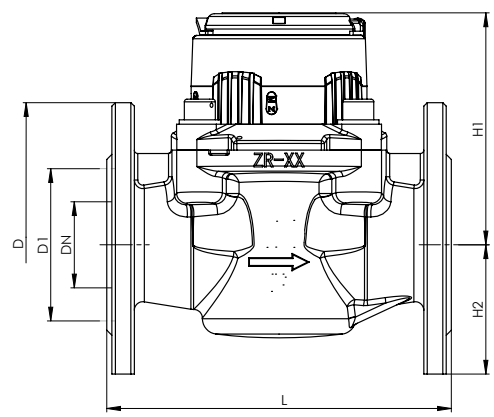

Dimensions

Brunata FRANCE SAS
 7 rue Gustave Eiffel – ZA du Châtenet | 87410 Le Palais sur Vienne | France
 Tel. +33 5 55 38 37 09 Courriel contact@brunatazenner.com
 Fax +33 5 55 38 37 15 Internet www.brunata.com/fr/france/

WPD/WPHD T90

Descripción del producto

Contador de agua tipo Woltmann WPD/WPHD para agua caliente hasta 90 °C

Uso previsto

Medición del agua potable fría hasta 90 °C

Medición del agua limpia para uso industrial fría hasta 90 °C

Contenido del producto

1 Contador, 1 Instrucciones de montaje

Observaciones

Estas instrucciones de montaje están orientadas únicamente a personal especializado cualificado. Por ello, los pasos de instalación fundamentales no se describen. En el caso de los contadores con diámetros de DN 150 hasta DN 300 la lectura del contador se debe multiplicar X 10

Posiciones de montaje permitidas

La serie está concebida para la posición de montaje horizontal y vertical.

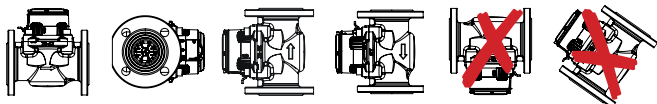

Instrucciones de instalación

- La serie WP es adecuada para la clase de sensibilidad al caudal U0/D0 (no requiere sección de entrada/salida) Para alcanzar los mejores resultados de medición recomendamos observar las normativas nacionales y técnicas reconocidas.
- Para la serie WP se recomiendan como tramo recto de entrada 3xDN como mínimo
- Idealmente, debe haber distancias de salida de al menos 2 veces el DN del contador.
- Enjuague cuidadosamente la tubería antes de instalar el contador.
- El corte transversal de la tubería no se debe reducir directamente delante y detrás del contador.
- Las juntas de brida no pueden introducirse dentro de la tubería.
- Debe tenerse en cuenta que la dirección de flujo del medidor coincida con la de la tubería.
- Las válvulas y otros reguladores de flujo se deben instalar en lo posible detrás del contador.
- El contador no se debería instalar en el punto más elevado de la instalación de tuberías, a fin de que no se formen burbujas de aire en el contador, de modo que la tubería esté siempre completamente llena.
- Si es necesario, el medidor debe estar protegido por un filtro correspondiente para que no penetren partículas extrañas, como piedras o arena, que puedan causar daños.
- El contador se debe proteger contra golpes de presión (ariete) en la red de tubería.
- No se debe superar la temperatura máxima del agua de 90 °C para agua caliente.
- Para evitar daños en el contador por golpes de presión (ariete), se debe llenar lentamente la tubería después de la instalación.
- Se deben tomar las precauciones necesarias para que el contador se monte sin forzar en la tubería. Si el montaje no se realiza sin tensiones de la carcasa, esa misma carcasa del contador puede resultar dañado y

pueden presentarse fugas de agua.

- La presión de la tubería no deberá superar la presión de servicio del contador, ya que esto puede provocar fugas y daños en el contador.
- Para impedir es desmontaje del contador aconsejamos precintar el cuerpo del contador (pegatina, sello de plomo o similar).
- Todas las series no son adecuadas para medir el flujo inverso.

Eliminación

A fin de reducir la cantidad de desechos, se debe dar prioridad a la reutilización de los equipos de desecho o al reciclado u otras formas de recuperación. Esto solo es posible si se devuelven al fabricante los aparatos usados u otros accesorios del producto. Por regla general, nuestros procesos comerciales estipulan que nosotros o las empresas especializadas que utilizamos nos llevemos los equipos usados, incluidas las baterías y otros accesorios y material de embalaje, después de su sustitución o al final de su vida útil y los eliminemos adecuadamente.

Si no se ha llegado a ningún otro acuerdo contractual a este respecto, los aparatos y accesorios y material de embalaje si es necesario usados también pueden entregarse gratuitamente en nuestras instalaciones en D-09619 Mulda, Talstraße 2 (Alemania). ZENNER asegura su eliminación adecuada en cualquier caso.

¡Advertencia!

Los dispositivos no deben eliminarse en los cubos de basura municipales (basura doméstica). De esta manera ayudan a proteger los recursos naturales y promueven el reciclaje sostenible de los recursos materiales.



Si tiene alguna pregunta, póngase en contacto con info@zenner.com

Para obtener la información más reciente sobre este producto y la última versión de este manual, visite www.zenner.com/es

Dimensiones y pesos										
Diámetro nominal	DN	mm	50	65	80	100	125	150	200	250
Presión nominal	MAP	bar	16	16	16	16	16	16	16	16
Longitud ¹	L	mm	200	200	225	250	250	300	350	450
Altura	H1	mm	135	135	143	152	152	183	215	267
Altura	H2	mm	75	85	95	105	115	135	160	193
Altura total aprox ²	H1+H2	mm	210	220	238	257	267	318	375	460
Diámetro de brida	D	mm	165	185	200	220	250	285	340	405
Diámetro del círculo de orificios	D1	mm	125	145	160	180	210	240	295	355
Número de tornillos	-	Piezas	4	4	8	8	8	8	12	12
Tamaño de tornillo	-	mm	M16	M16	M16	M16	M16	M20	M20	M24
Diámetro del orificio del tornillo	-	mm	19	19	19	19	19	23	23	28
Peso aprox.	-	kg	9,1	11,8	13,4	16,9	20,1	31,5	49	68

Transmisión de datos										
Valor de impulsos Reed	-	l/Imp.	100	100	100	100	100	1000	1000	1000
Valor de pulso del disco modulador	-	l/Imp.	10	10	10	10	10	100	100	100

¹ Otros Ratios y longitudes bajo pedido

² Altura total WPDE/WPHDE + 20mm

Bridas según la norma ISO 7005-2. Otras bridas por encargo

Advertencia: No todas las versiones están disponibles en todos los mercados

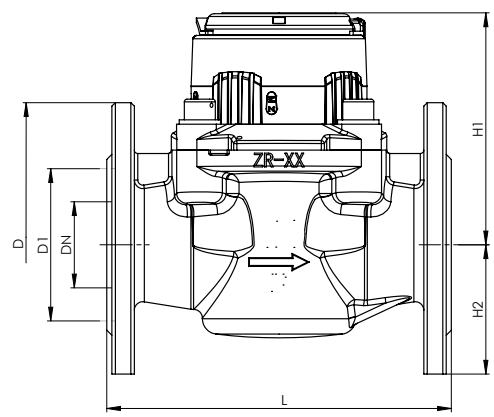

Medidas

ZENNER ESPAÑA - CAF, S.A.U.
 Cerrajeros, 6 - Polígono Pinares Llanos
 28670 Villaviciosa de Odón | Madrid | España
 Telf. +34 (0)91 616 28 55
 Fax. +34 (0)91 616 29 01
 E-Mail zenner@zenner.es
 Internet www.zenner.com/es

ZENNER PARAGUAY S.A
 Blas Garay 223 casi Fulgencio Yegros
 Asunción | Paraguay
 Tel. + 595 21 371 974
 + 595 981 980 023
 E-Mail latam@zenner.com.py
 Internet www.zenner.com/es

Nos reservamos el derecho a implementar cambios técnicos. No asumimos ninguna responsabilidad por posibles equivocaciones y erratas.