



**Bedienungsanleitung
Instruction manual
HF 3425 compact**

	Inhaltsverzeichnis	2
1.	Verwendungsbereich	3
2.	Übersicht	3
3.	Einbau	3
4.	Rückspülung, Wartung	3
5.	Demontage	5
6.	Technische Daten	6
7.	Abmessungen	7
8.	Ersatzteile	8
9.	Zubehör	9

	Table of contents	2
1.	Range of use	10
2.	Overview	10
3.	Installation	10
4.	Backwashing, maintenance	10
5.	Disassembly	12
6.	Technical data	13
7.	Dimensions	14
8.	Spare parts	15
9.	Accessories	16

1. Verwendungsbereich

Der Heizungsfilter HF 3425 compact dient zum Schutz und zur Aufrechterhaltung der Langlebigkeit von Wärmeerzeugern, Heizungspumpen, Thermostatventilen und weiteren Armaturen in der Heizungsinstallation.

Dies gewährleistet die Kombination aus rückspülbarem Heizungsfilter und Magnetabscheidung:

Durch den Rückspülvorgang wird der Schlamm in der Heizungsinstallation gefiltert und ausgespült.

Die magnetischen Sedimente werden am Magnetstab gesammelt und während der Rückspülung abgestreift und ausgespült.

2. Übersicht



Bild 1

- [A] Stopfen mit Magnetstab
- [B] Rückspülung
- [C] Drehbarer Heizungsflansch
- [D] Bügel und Lünette mit Monatsmarkierung

3. Einbau

- Vor dem Einbau spülen Sie die Rohrleitungen.
- Bevorzugter Einbau ist im Rücklauf, aber auch im Vorlauf der Heizungsanlage möglich.
- Die Rohrleitung muss das Gewicht des Heizungsfilters sicher aufnehmen.
- Der Filter ist zum Flansch 360° drehbar.
- Richten Sie die **Hauptachse senkrecht** aus [Bild 2 / Bild 3].

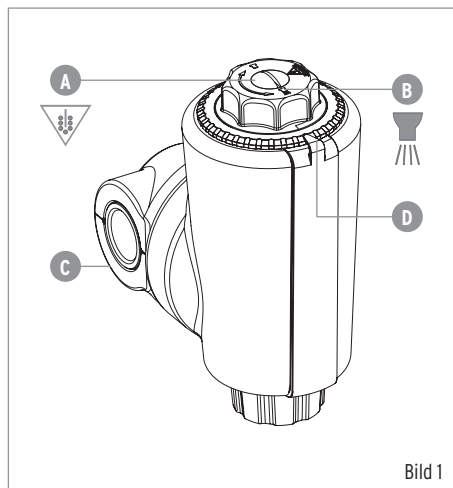

Bild 2

Bild 3



4. Rückspülung, Wartung

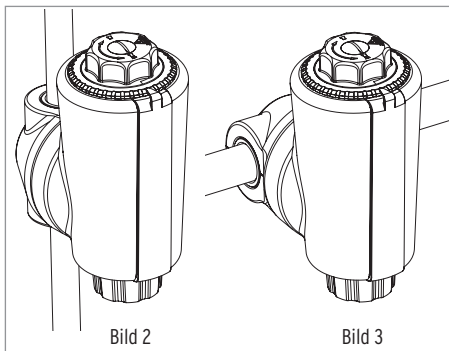

Je nach Verschmutzungsgrad ist festzulegen, in welchen Zyklen der Heizungsfilter rückgespült werden sollte, um Verschmutzungen und Verschlammungen aus der Heizungsanlage zu entfernen.

Im Allgemeinen kann der Rückspülvorgang zusammen mit der jährlichen Heizungswartung erfolgen.

Das nächste Rückspül- und Wartungsdatum können Sie vormerken, indem Sie es auf der Lünette markieren. (Die Beschreibung hierzu finden Sie auf Seite 5, Bild 12).

- Schrauben Sie zunächst die Kappe incl. Dichtung ab.



Bild 4

- Schieben Sie einen Schlauch über die Tülle und sichern Sie diesen mittels Schlauchschelle.

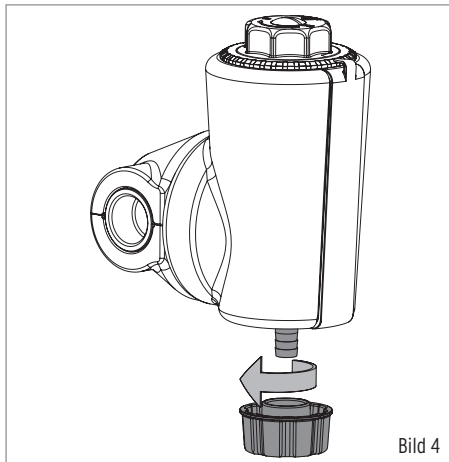

Beim Starten der Rückspülung droht Verbrühungsgefahr durch heißes Wasser!

- Führen Sie das Schlauchende zum Abfluss.
- Alternativ können Sie ein Auffanggefäß benutzen.



Bild 5

- Lösen Sie den Stopfen mittels Schlitzschraubendreher so weit, dass eine freie Drehbarkeit des Griffes gewährleistet ist..



Bild 6

! Der Stopfen darf in dieser Phase lediglich GELÖST, auf keinen Fall komplett ausgeschraubt werden!

- Drehen Sie den Griff gemäß aufgeprägter Markierung in Pfeilrichtung bis zum Anschlag (ca. vier komplette Umdrehungen).
- Der Rückspülvorgang ist nun gestartet

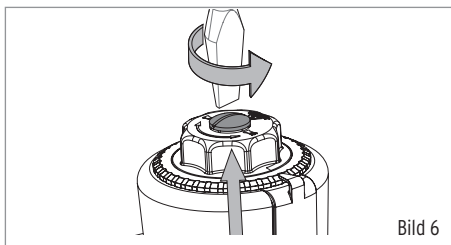

Bild 7

! Die Austrittsmenge muss von der Ablaufleitung bzw. vom Auffanggefäß aufgenommen werden können!

Hinweis: Während des Rückspülvorgangs muss der Druck der Heizungsanlage konstant gehalten werden. Wir empfehlen die FüllCombi BA 6628 nach DIN EN 1717.

- Drehen Sie den Stopfen komplett mit der Magnet-Spindel heraus. Die metallischen Sedimente werden während des laufenden Rückspülvorganges abgestreift und ausgespült.

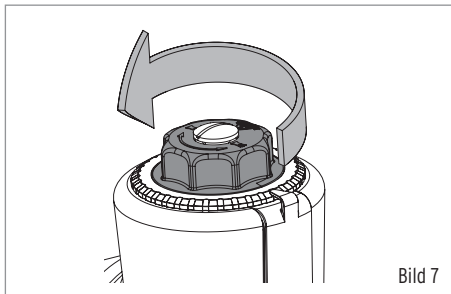

Bild 8

! Der Magnetabscheider darf nur während der Rückspülung gesäubert werden!

- Drehen Sie den Griff gemäß aufgeprägter Markierung bis zum Anschlag (ca. vier komplette Umdrehungen).
- Der Rückspülvorgang ist abgeschlossen.

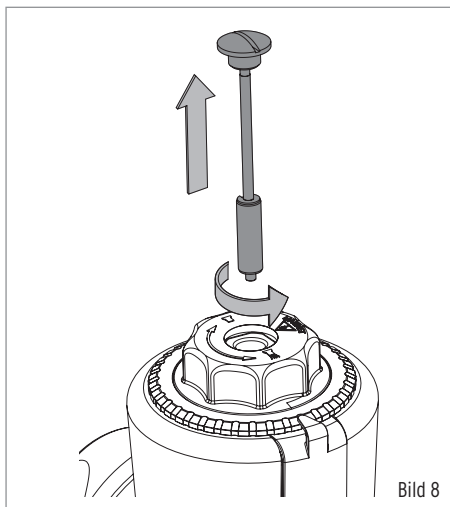

Bild 9

- Drehen Sie den Stopfen komplett mit der Magnet-Spindel mittels Schlitzschraubendreher fest.



- Lösen Sie die Schlauchschelle und entfernen Sie den Schlauch.
- Drehen Sie die Kappe incl. Dichtung fest.

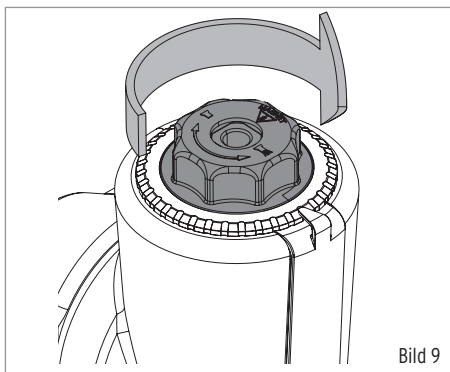
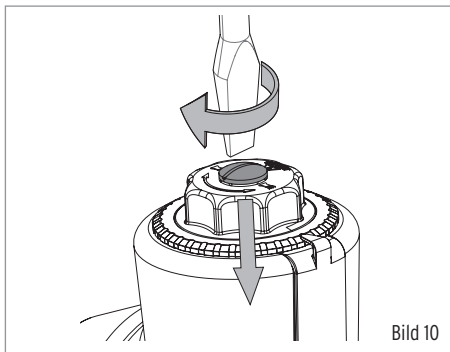
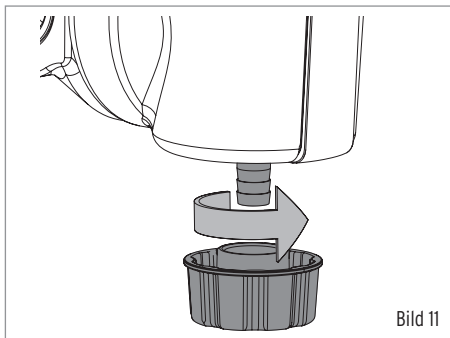

Sie haben nun die Möglichkeit, das nächste Rückspül- und Wartungsdatum zu markieren:

- Wählen Sie die Monatskerbe auf der Lünette und richten Sie die Markierung zum Bügel aus. Die Pfeilkontur rastet in die ausgewählte Kerbe ein.

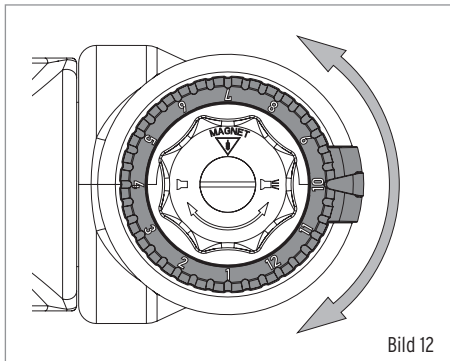

5. Demontage

Nicht beseitigte Verschmutzungen können die Funktion des Filters (z. B. den Durchfluss) beeinträchtigen.

In diesem Fall kann der Austausch des Filterelementes erforderlich werden.

(Ersatzteil-Bestellnummer 3425.00.900)

! Bevor Sie mit der Demontage beginnen, machen Sie den Filter drucklos!

Hinweis: Wir empfehlen Ihnen, vor und hinter den Heizungsfilter HF 3425 compact Wartungsabsperren zu setzen.

- Vor der Demontage kontrollieren Sie, dass sich der Heizungsfilter in Betriebsstellung befindet.
- Schrauben Sie die Kappe incl. Dichtung ab.

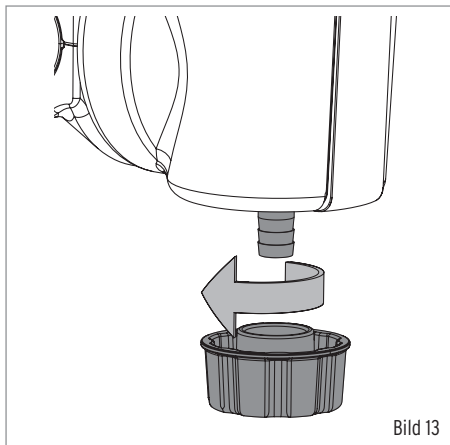

- Drehen Sie den Stopfen incl. Spindel mit einem Schlitz-Schraubendreher heraus [Bild 14].
- Nehmen Sie den Griff ab [Bild 15].

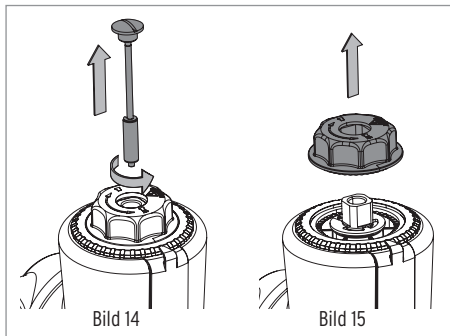

- Lösen Sie die Rastnase des Bügels [A] vorsichtig, um diesen zusammen mit der Lünette [B] nach oben abzunehmen.

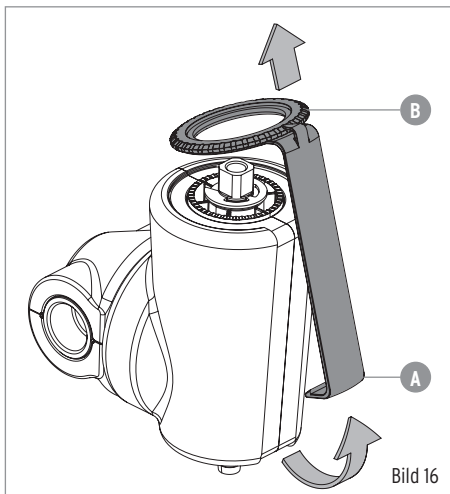

- Ziehen Sie die Filterisolierschalen zur Seite ab.

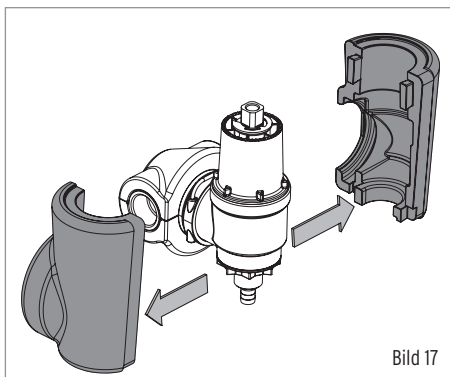

- Benutzen Sie den Montageschlüssel, um die Schraubkappe abzuschrauben [Bilder 18 / 19].

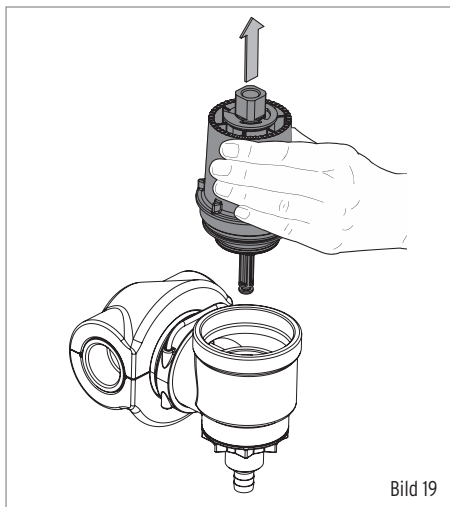
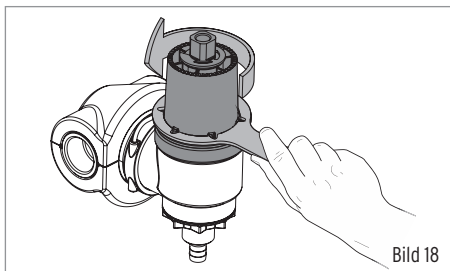

- Schrauben Sie die neue Schraubkappe + Filtereinheit (Ersatzteil-Bestellnummer 3524.00.900) mit Hilfe des Montageschlüssels fest.
- Bauen Sie den Filter in umgekehrter Reihenfolge [Bilder 17 bis 13] zusammen.

6. Technische Daten

Anschlussgröße:	DN 25
Max. Betriebsdruck:	10 bar
Betriebstemperatur:	10 °C - 110 °C
Medium:	Heizungswasser
Min. Druck Rückspülung:	1,5 bar
Einbaulage:	Hauptachse senkrecht
Maschenweite:	100 µm
Durchflussleistung:	2,56 m³/h bei Δp 0,1 bar 3,20 m³/h bei Δp 0,15 bar 3,60 m³/h bei Δp 0,18 bar
Kvs-Wert:	8,0

Die Installation und Wartung darf nur durch einen autorisierten Fachbetrieb vorgenommen werden. Wartungshinweise beachten! Kunststoffteile nicht mit lösungsmittelhaltigen Pflegemitteln reinigen. Filter vor Frost schützen.

Nach harten Stößen oder Schlägen muss das betroffene Kunststoffteil ausgewechselt werden (auch ohne erkennbare Schäden). Starke Druckschläge, z.B. durch nachfolgende Magnetventile, sind zu vermeiden (Berstgefahr).

Die Verpackung dient als Transportschutz. Bei erheblichen Beschädigungen der Verpackung ist die Armatur nicht einzubauen!

7. Abmessungen

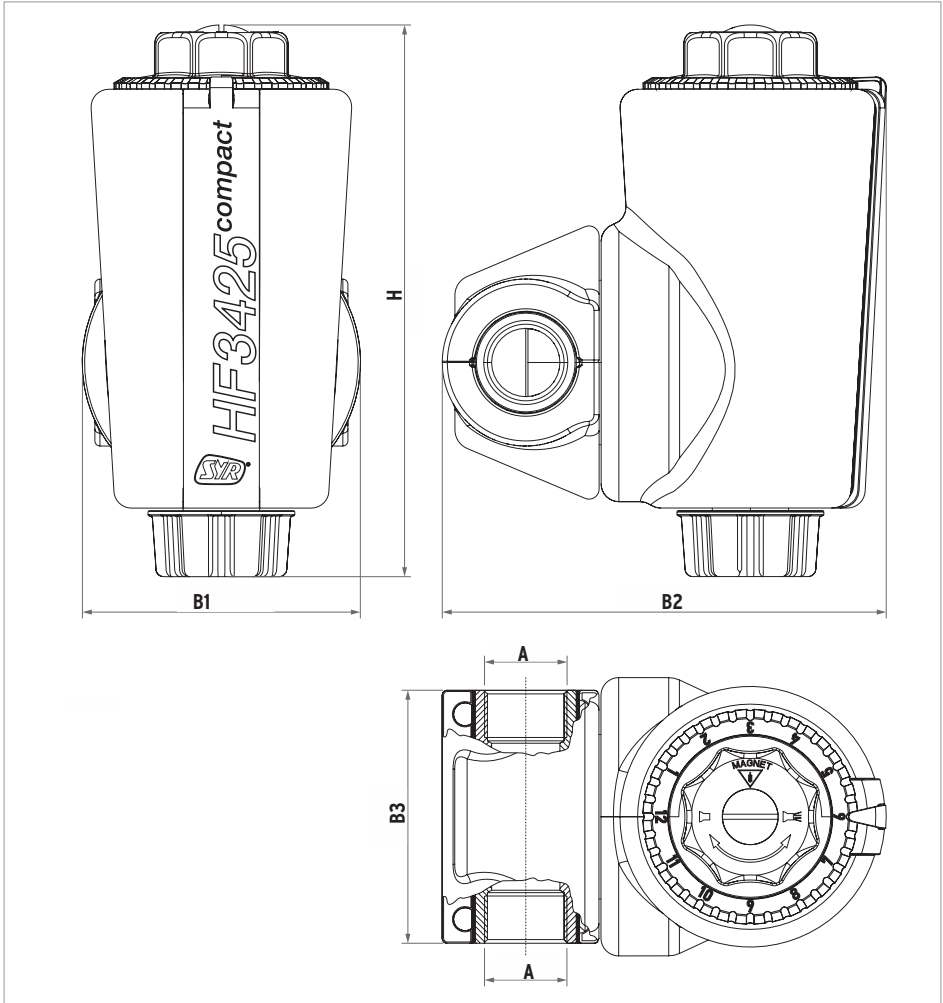

Typ	HeizungsfILTER HF 3425 compact	
Nennweite		DN 25
Baumaße	A	Rp 1"
	H	218 mm
	B1	110 mm
	B2	176 mm
	B3	100 mm

8. Ersatzteile

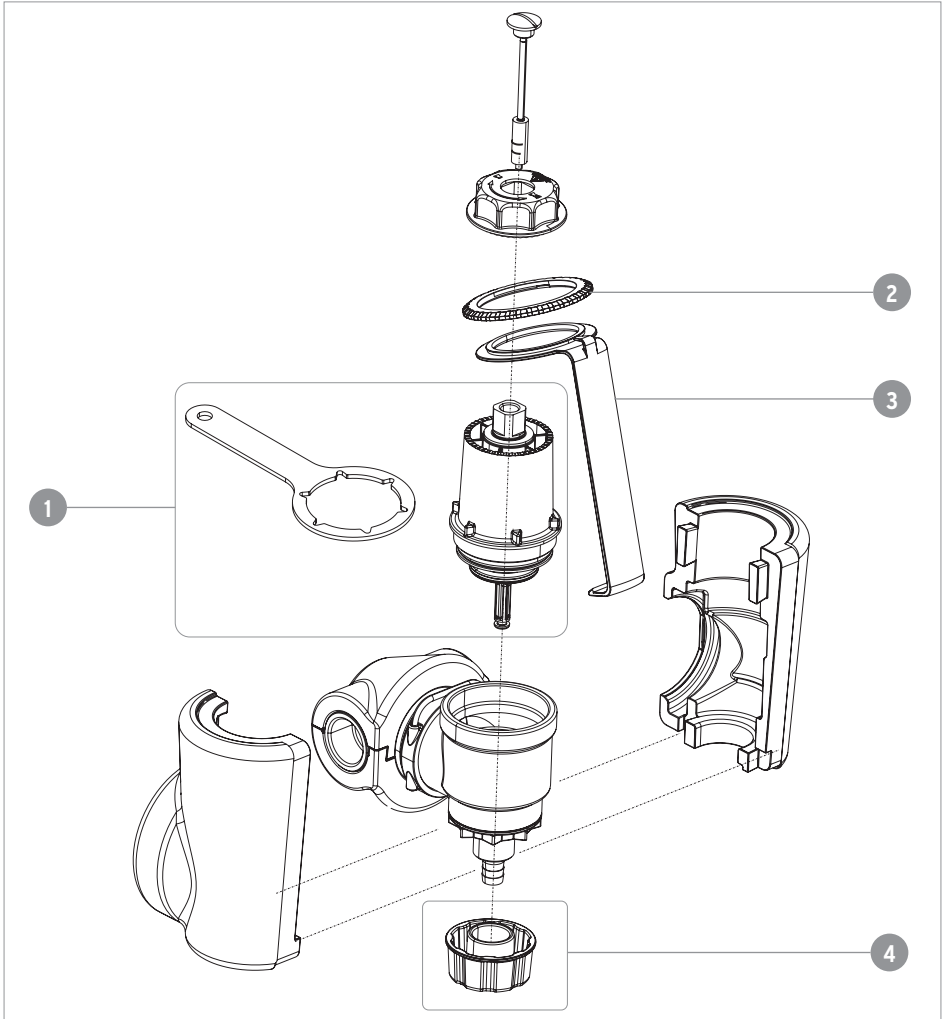

Position	Ersatzteil-Benennung	Bestellnummer
1	Schraubkappe mit Filtereinheit incl. Montageschlüssel	3425.00.900
2	Lünette	3425.00.901
3	Bügel	3425.00.902
4	Kappe mit Dichtung	3425.00.903

9. Zubehör

AnschlussCenter 3200
3200.15.010

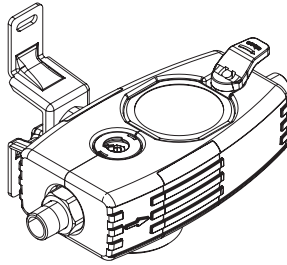

FüllCombi BA
6628.20.008

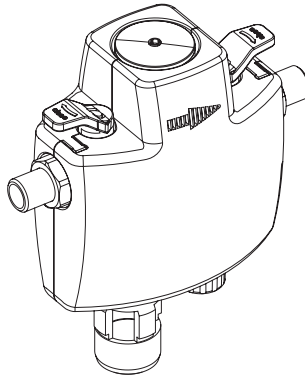

1. Range of use

The HF 3425 compact heating filter is used to protect and maintain the longevity of heat generators, heating pumps, thermostatic valves and other fittings in the heating installation.

This is ensured by the combination of backwashable heating filter and magnetic separation:

The backwashing process filters and flushes out the sludge in the heating installation.

The magnetic sediments are collected on the magnetic rod and stripped off and flushed out during the backwashing process.

2. Overview

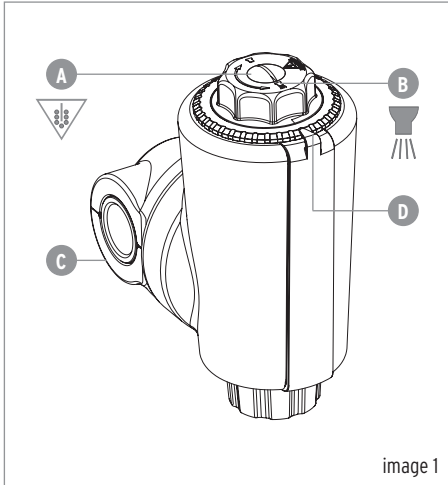

- [A] Plug with magnetic rod
- [B] Backwashing
- [C] Rotatable heating flange
- [D] Bracket and bezel with month marking

3. Installation

- Before installation flush the pipes.
- Preferred installation is in the return, but also possible in the flow of the heating system.
- The filter can be rotated 360° to the flange.
- Align the main axis vertically

[images 2 / 3]

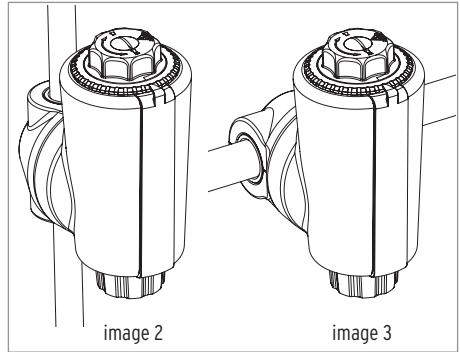

4. Backwashing, maintenance



Depending on the degree of contamination, it must be determined in which cycles the heating filter should be backwashed in order to remove contamination and sludge from the heating system.

Generally, the backwashing process can be done together with the annual heating system maintenance.

You can note the next backwashing and maintenance date by marking it on the bezel.

(The description for this can be found on page 12, image 12).

- First unscrew the cap incl. seal.

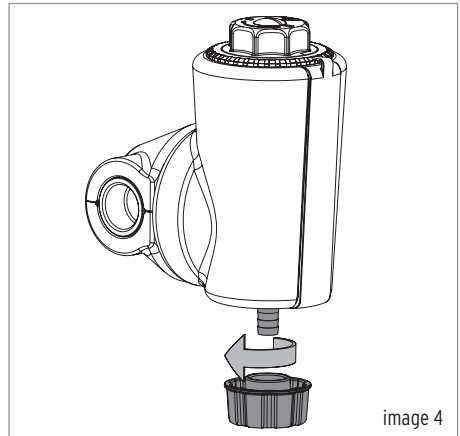

- Slide a hose over the grommet and back it up with a hose clamp.



When starting the backwashing process, there is a risk of scalding from hot water!

- Lead the end of the hose to the drain.
- Alternatively, you can use a collecting vessel.

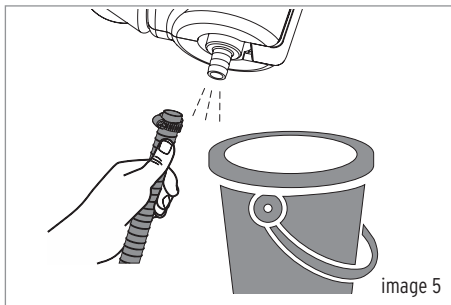

- Loosen the plug by means of a slotted screwdriver so far that free rotation of the handle is ensured.

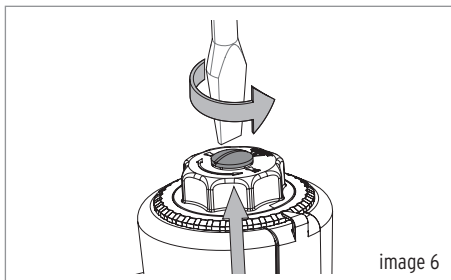

! The plug may only be loosened during this phase, never completely unscrewed!

- Turn the handle according to the imprinted marking in the direction of the arrow as far as possible (approximate four complete turns).
- The backwashing process has now started

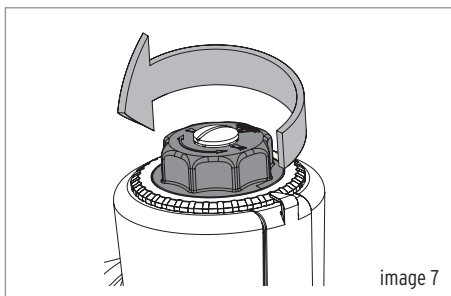

! The discharge quantity must be able to be absorbed by the discharge pipe or the collecting vessel!

Note: During the backwashing process, the pressure of the heating system must be kept constant. We recommend the FillingCombi BA 6628 according to DIN EN 1717.

- Turn the plug completely out with the magnetic rod. The metallic sediments are wiped off and rinsed out during the ongoing backwashing process.

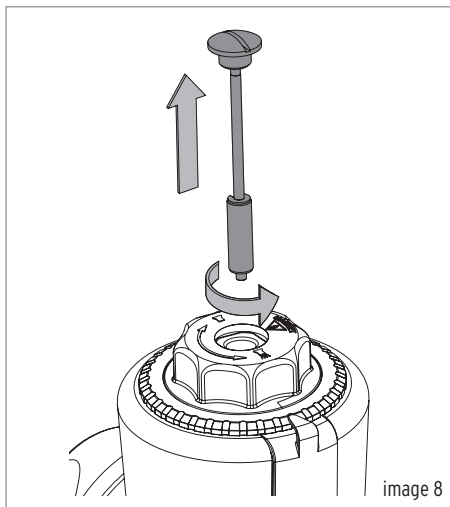

! The magnetic separator may only be cleaned during backwashing!

- Turn the handle according to the imprinted marking as far as possible (approximate four complete turns).
- The backwashing process is completed.

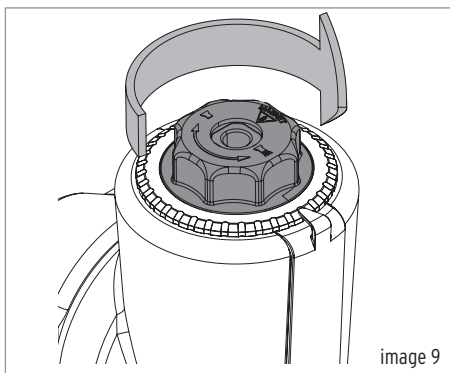

- Tighten the plug completely with the magnet spindle using a screwdriver.

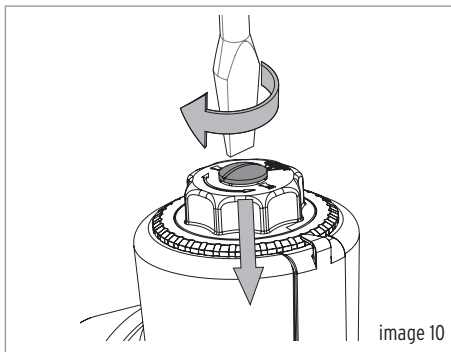

- Loosen the hose clamp and remove the hose.
- Screw the cap incl. seal tight.

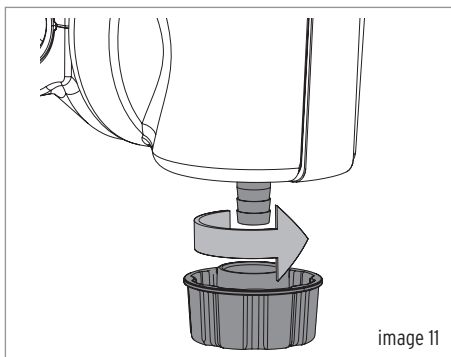

You now have the option of marking the next backwashing and maintenance date:

- Select the month notch on the bezel and align the mark with the bail. The arrow contour snaps into the selected notch.

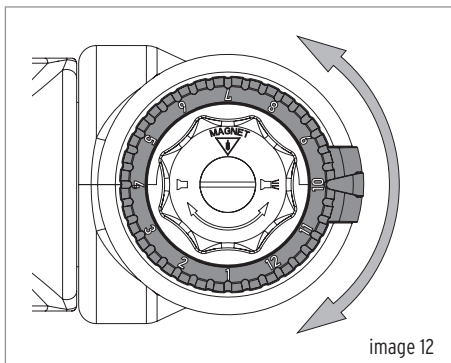

5. Disassembly

Contamination that has not been removed can impair the function of the filter (e.g. the flow rate).

In this case, it may be necessary, to replace the filter element. (Spare part order number 3425.00.900)



Before you start with disassembly, depressurise the filter!

Note: We recommend placing maintenance shut-offs in front of and behind the HF 3425 compact heating filter.

- Before disassembly, check that the heating filter is in the operating position.
- Unscrew the cap incl. seal.

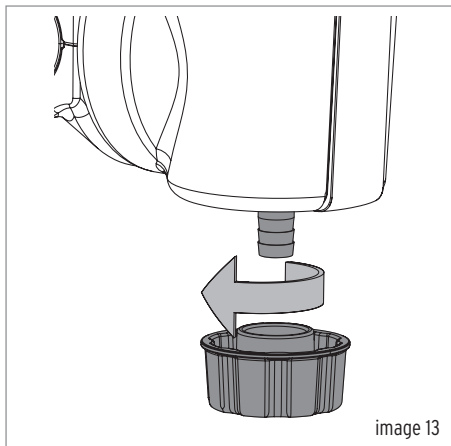

- Unscrew the plug incl. spindle with a slotted screwdriver [image 14].
- Remove the cap.

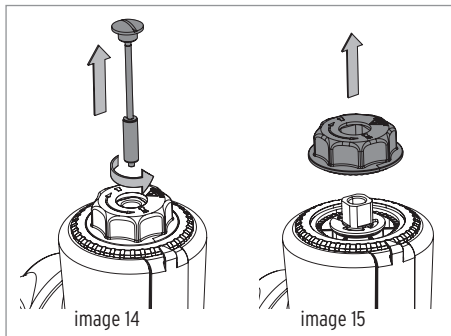

- Carefully loosen the latching lug of the bracket [A] to remove it together with the bezel [B] upwards.

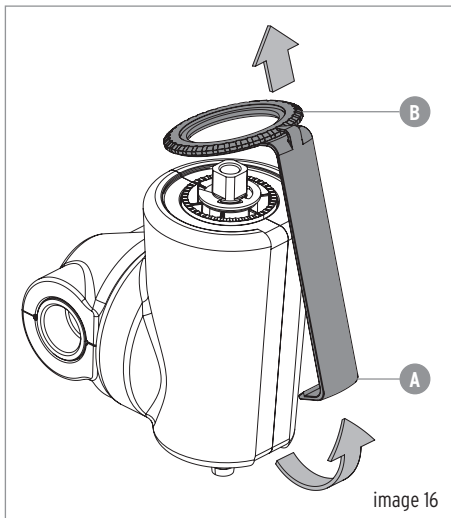

- Pull the insulating shells off to the side.

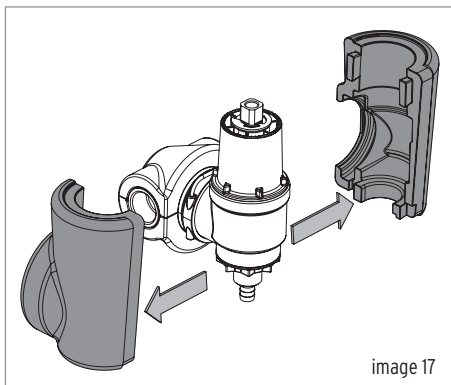

- Use the assembly spanner to unscrew the cap [images 18 / 19].

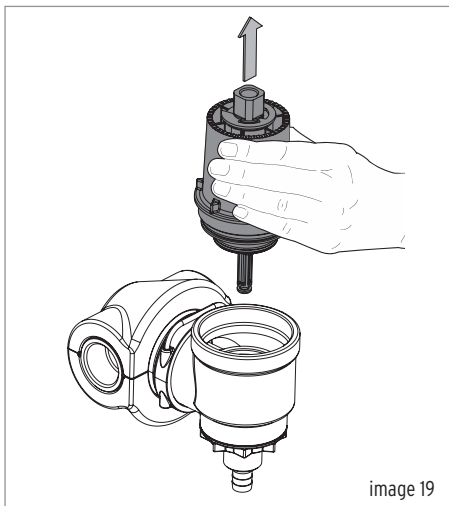
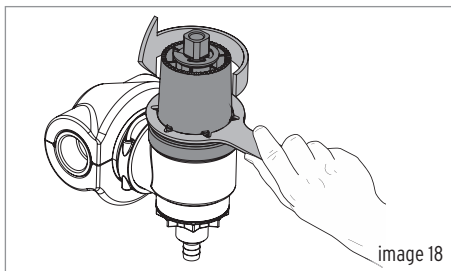

- Screw on the new cap + filter unit (spare part number 3524.00.900) using the assembly spanner.
- Assemble the filter in reverse direction [images 17 to 13].

6. Technical data

Nominalsize:	DN 25
Max. operating pressure:	10 bar
Operating temperature:	10 °C - 110 °C
Medium:	heating water
Min. pressure backwashing:	1,5 bar
Installation position:	main axis vertical
Mesh width:	100 µm
Flow rate:	2,56 m³/h at Δp 0,1 bar 3,20 m³/h at Δp 0,15 bar 3,60 m³/h at Δp 0,18 bar
Kvs value:	8,0

Installation and maintenance may only be carried out by an authorised specialist company. Observe the maintenance instructions! Do not clean plastic parts with cleaning agents containing solvents. Protect filter from frost.

After hard impacts or blows, the affected plastic part must be replaced (even without visible damage). Avoid strong pressure shocks, e.g. from subsequent solenoid valves (danger of bursting).

The packaging serves as transport protection. In case of considerable damage to the packaging, the fitting must not be installed!

7. Dimensions

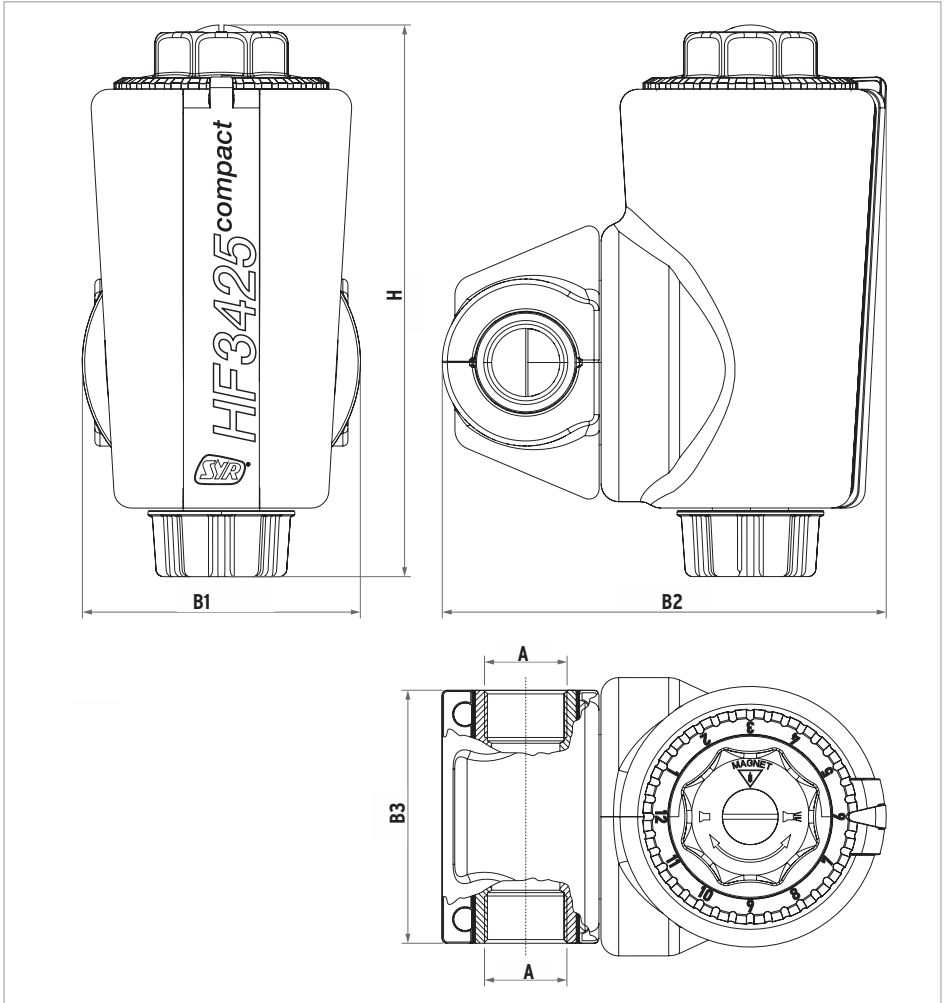

Type	Heating filter HF 3425 compact	
Nominal size		DN 25
Dimensions	A	Rp 1"
	H	218 mm
	B1	110 mm
	B2	176 mm
	B3	100 mm

8. Spare parts

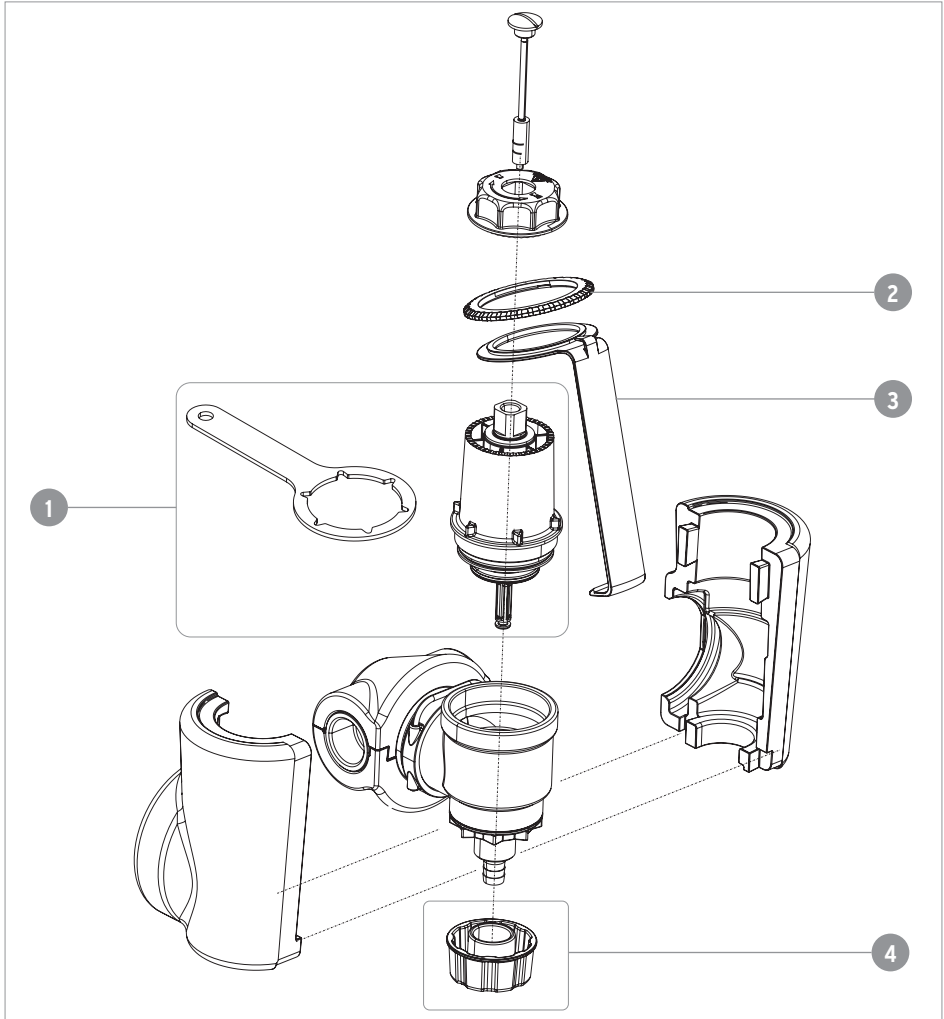

Position	Spare part designation	order number
1	Screw cap with filter unit incl. mounting key	3425.00.900
2	Bezel	3425.00.901
3	Bracket	3425.00.902
4	Cap with seal	3425.00.903

9. Accessories

Connecting Center 3200
3200.15.010

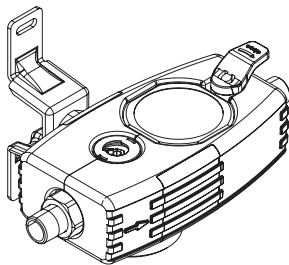

BA-Filling-Combi
6628.20.008

